



## Žebřiny s příslušenstvím MASTER® Ribs 7

MAS-C026



### Návod na použití

Děkujeme, že jste si vybrali náš výrobek!

#### Upozornění:

- Není určeno pro veřejné použití – pouze pro soukromé účely.
- Není určeno pro použití více než jedním uživatelem.
- Pro děti od 3 let.

#### Upozornění při instalaci:

Je nutné provést montáž dle následujících pokynů pro montáž. Po dokončení instalace tento návod uschovejte pro případné další použití a další uživatele. Upozorňujeme, že majitel je povinen prostudovat si







pokyny pro bezpečný provoz.









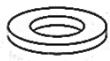
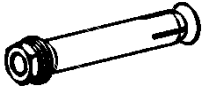
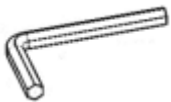
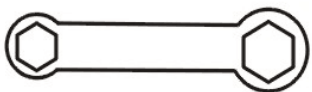

**Pečlivě si přečtěte tento návod a prostudujte si pokyny k montáži, bezpečného provozu, údržby, přepravy a skladování.**



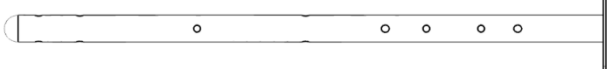

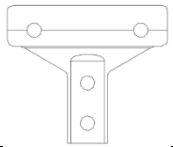

**Aby nedocházelo ke zranění, důrazně se doporučuje:**

- děti nemohou provádět montáž! Není ani vhodné, aby děti byly přítomny při montáži. Může dojít ke zranění.
- děti nemohou provádět žádné nastavování na výrobku.
- vždy je nutný dozor dospělé osoby při hraní dětí na výrobku.
- najednou by mělo výrobek používat pouze jedno dítě (osoba).
- maximální nosnost hlavní části: 100 kg
- maximální nosnost příslušenství: 50 kg
- doporučujeme dát na zem podložku absorbující nárazy – jako jsou gymnastické podložky, tatami podložky či jiné. Pád z výrobku může způsobit vážné zranění.
- při cvičení na výrobku používejte vhodné sportovní oblečení a obuv. Vyhněte se nošení řetízků, šátků, přívěsků, oblečení se šňůrami apod. Vážné zranění může být způsobeno zapletením kterékoli části dětského oblečení do zařízení.

## Části výrobku

Č.	Obrázek	Popis	Množství v ks
1		šroub M10x75	2
2		Šroub	2
3		Matice	3
4		Šroub M10x55	43
5		Matice M10	12
6		Šroub M10x50	3

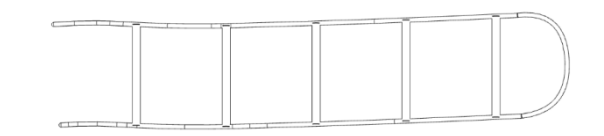
7		Fixátor	2
8		Podložka	48
9		Rozpěrný šroub	12
10		Imbusový klíč	1
11		Klíč	1
12		Šroub M8	3
13		Matice M8	3
14		Horizontální tyč	1
15		Dlouhá tyč k připevnění na zeď	3
16		Krátká tyč k připevnění na zeď	3
17		T ocelová podložka	6
18		Svislá tyč	2
19		Svislá tyč	1
20		Základna svislé tyče	2
21		Základna vertikální tyče	1

22		Horizontální tyč (modrá)	1
23		Horizontální tyč	9
24		Horizontální tyč	2
25		Horizontální tyč (žlutá)	2
26		Šplhací lano	1
27		Žebřík	1
28		Kruhy s lanem	2
29		Lanová síť	1

## Složení výrobku

**KROK 1:** Spojte 2 vertikální tyče (18), základnu vertikální tyče (20) – 2 ks pomocí šroubu (6) – 2ks, (8) – 4 ks a (3) – 2 ks. **Šrouby dotáhněte.**

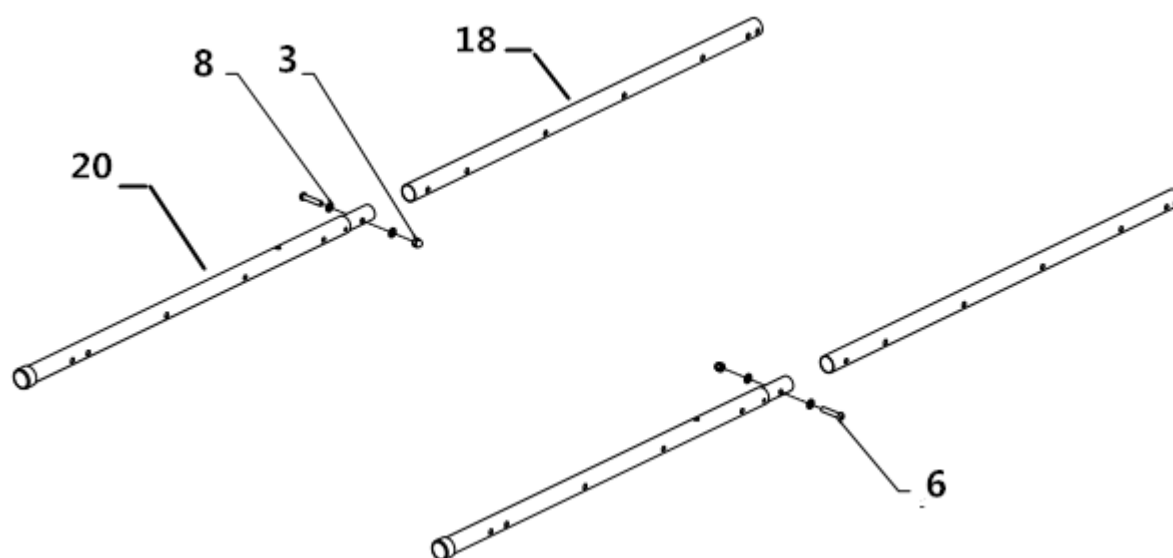

**KROK 2:** Připevněte horizontální tyče (23) – 8 ks ke svislým tyčím pomocí šroubů (4) – 16 ks a (8) – 16 ks. **Šrouby nedotahujte (v kroku 2 až 4).**

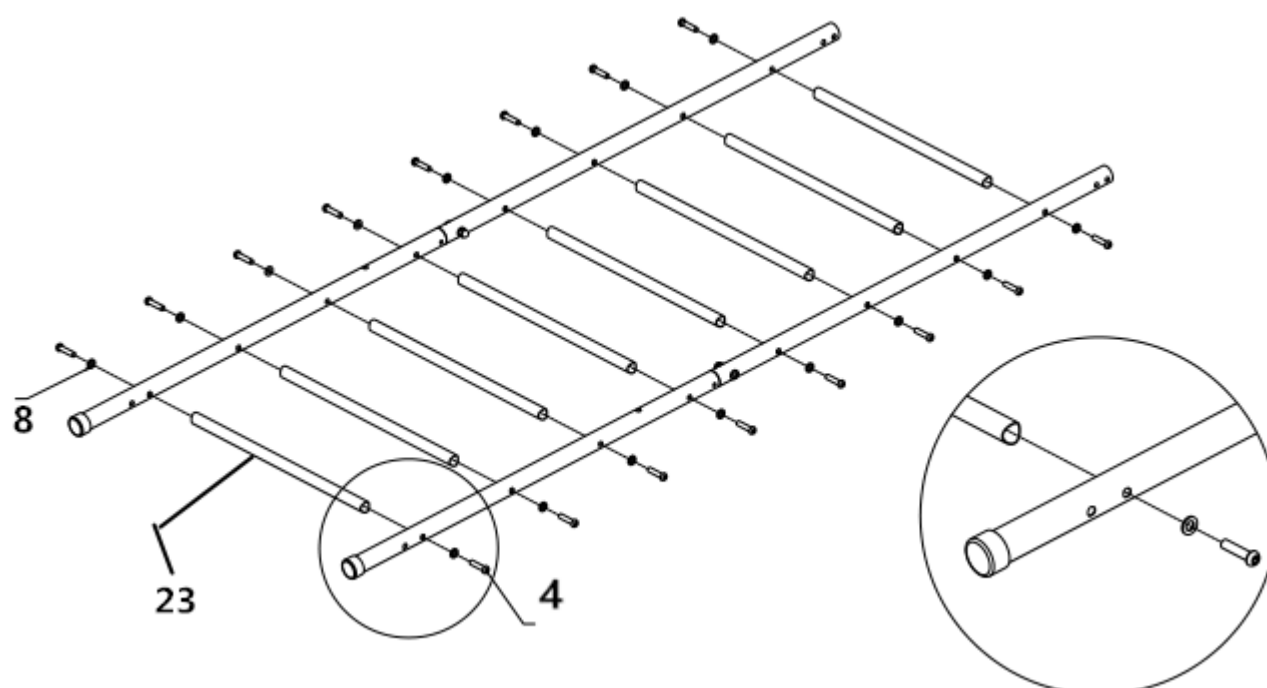

**KROK 3:** Připevněte tyče (15) – 2ks, (16) – 2 ks k T podložce (17) – 4 ks, použijte šrouby (4) – 10 ks, (8) – 10 ks a (5) – 8 ks.

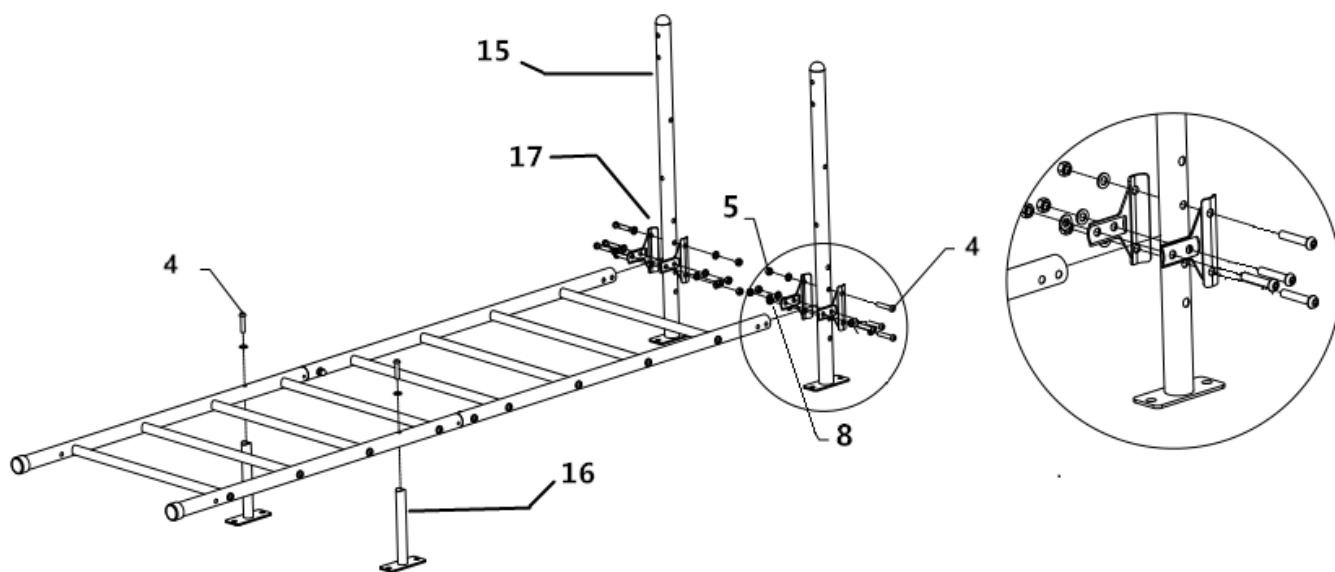

**KROK 4:** Spojte horizontální tyč (23) – 1 ks k setu, pomocí šroubů (4) – 2ks a (8) – 2 ks.

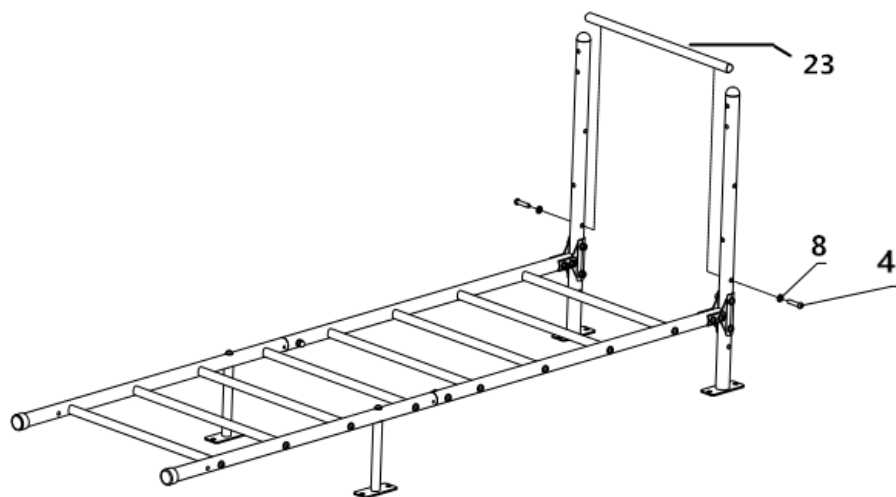

**KROK 5:** Připevněte tyč (14) k setu pomocí šroubů (1) – 2 ks a (2) – 2 ks.

**Šrouby nyní dotáhněte.**

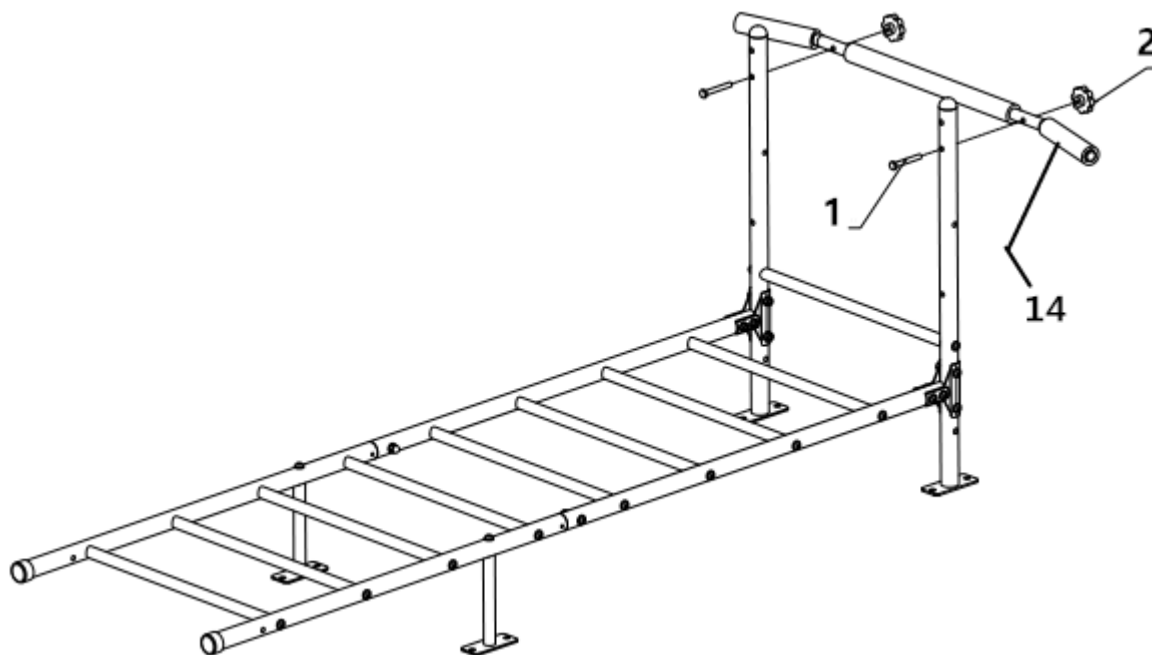

**KROK 6:** Spojte tyče (19), (21), (15), (16) pomocí podložky (17) – 2ks, šroubů (6) – 1 ks, (8) – 7 ks, (5) – 4 ks, (4) – 5 ks a (3) – 1 ks.

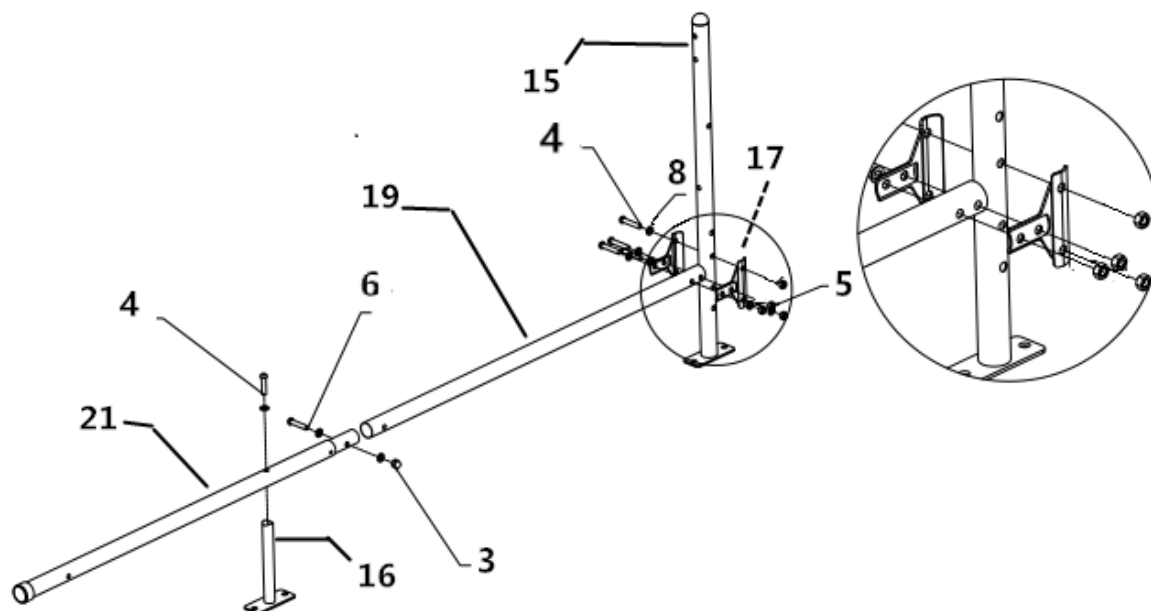

**KROK 7:** Spojte tyče (24) – 2ks, (25) – 2 ks pomocí (4) – 4 ks a (8) – 4 ks.

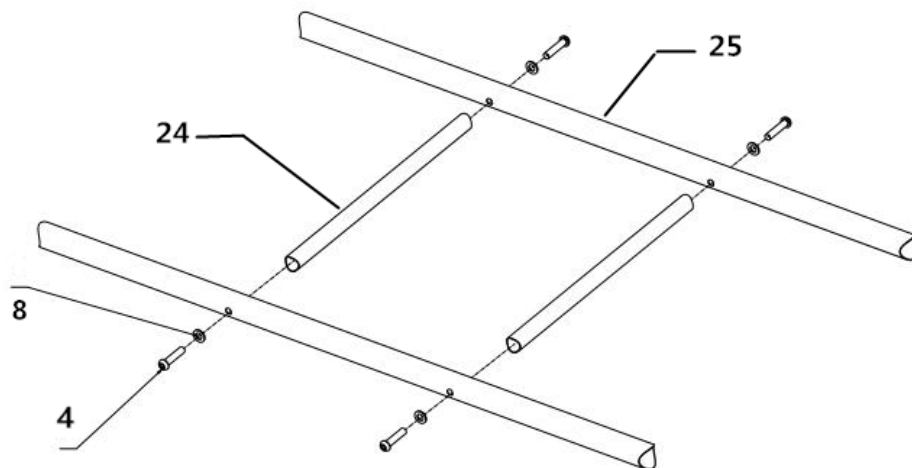

**KROK 8:** Spojte tyče pomocí šroubů (4) – 6 ks a (8) – 6 ks.

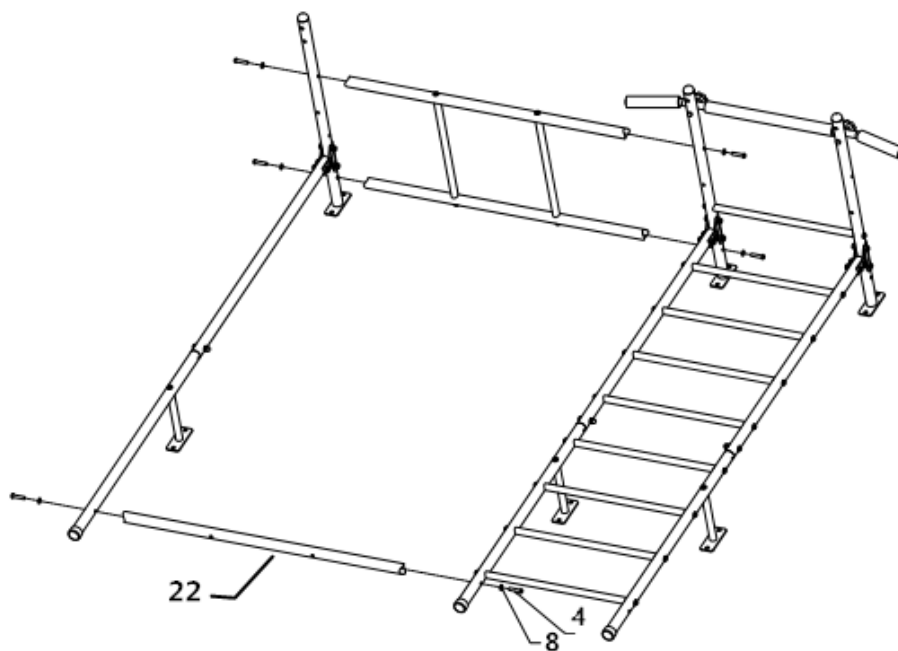

**Výrobek je sestaven – viz tento obrázek.**

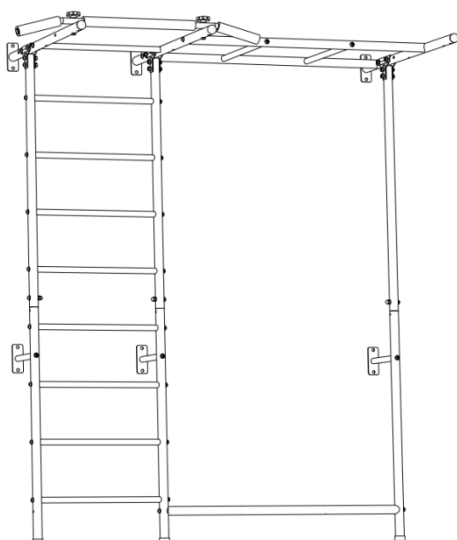



## Přípevnění do zdi

Přimontujte výrobek ke zdi pomocí dílu č. 9 (12 ks).

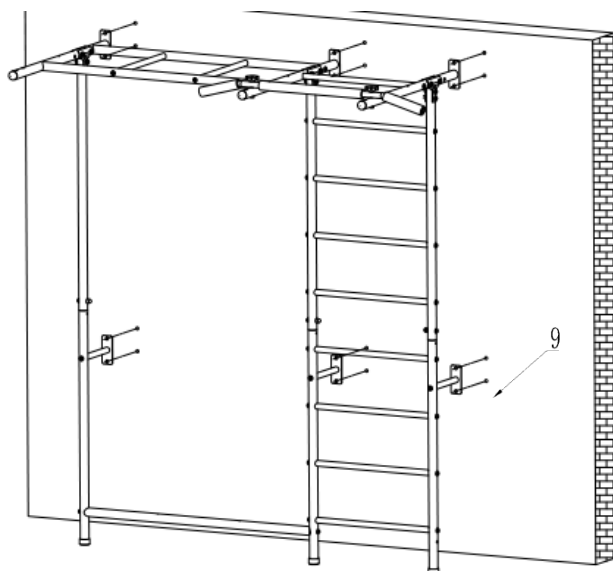

## Montáž příslušenství

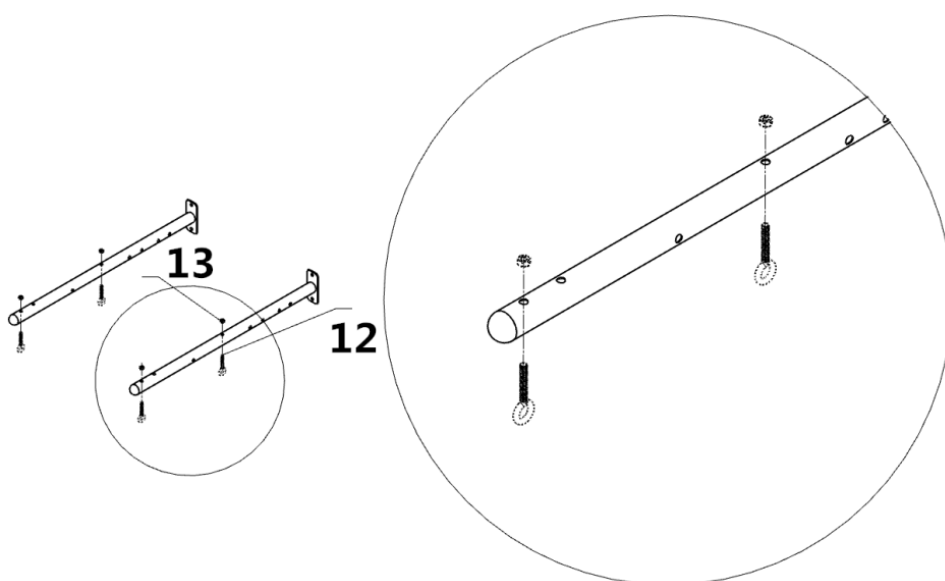

Připevněte díl č. 12 (3 ks), č. 13 (3 ks) na tyč, jako na obrázku výše. Pak připevněte lezecké lano a žebřík na šroub karabiny č. 12.

Připevněte kruhy (28) – viz obrázek.

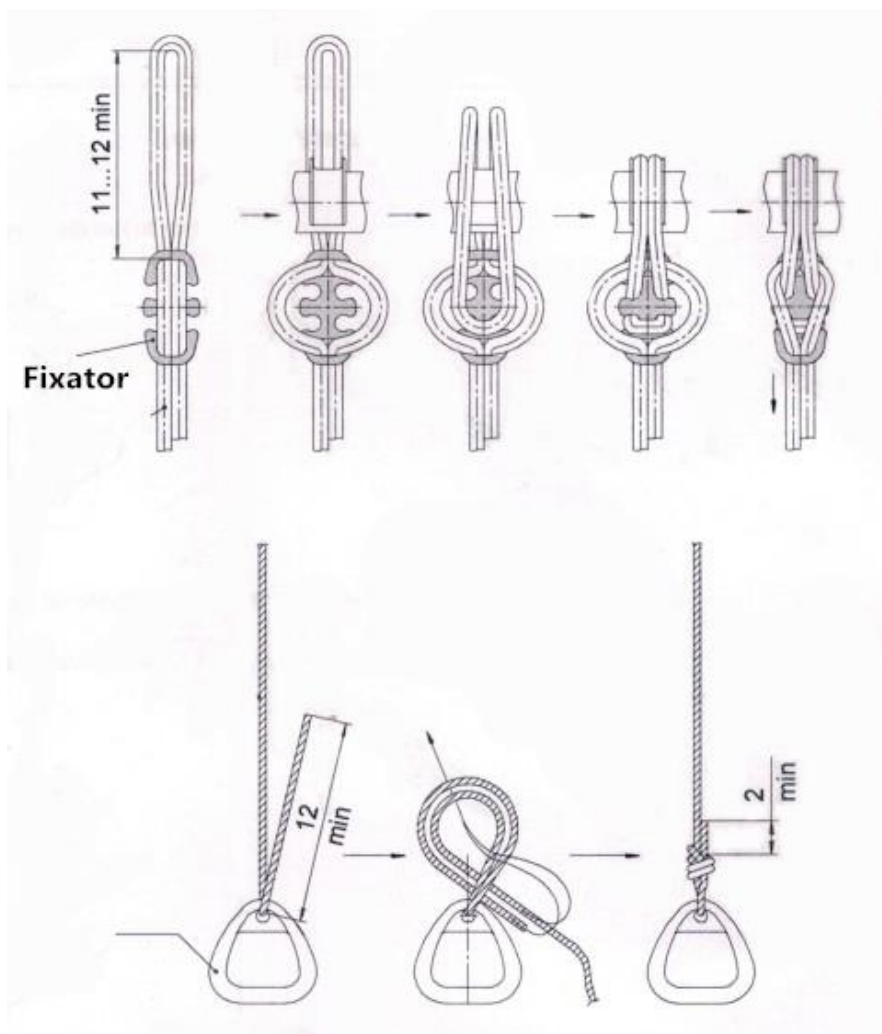

Zkontrolujte výrobek s obrázkem na první straně návodu – zda máte všechny prvky sestavené správně.

### Instalace lanové sítě

Nainstalujte lanovou síť (29) umístěním na svislé tyče a nosné tyče (rám na obrázku je odlišný, slouží jen k vyobrazení sítě).

A, upevněte svislá lana.

B, upevněte vodorovná lana.

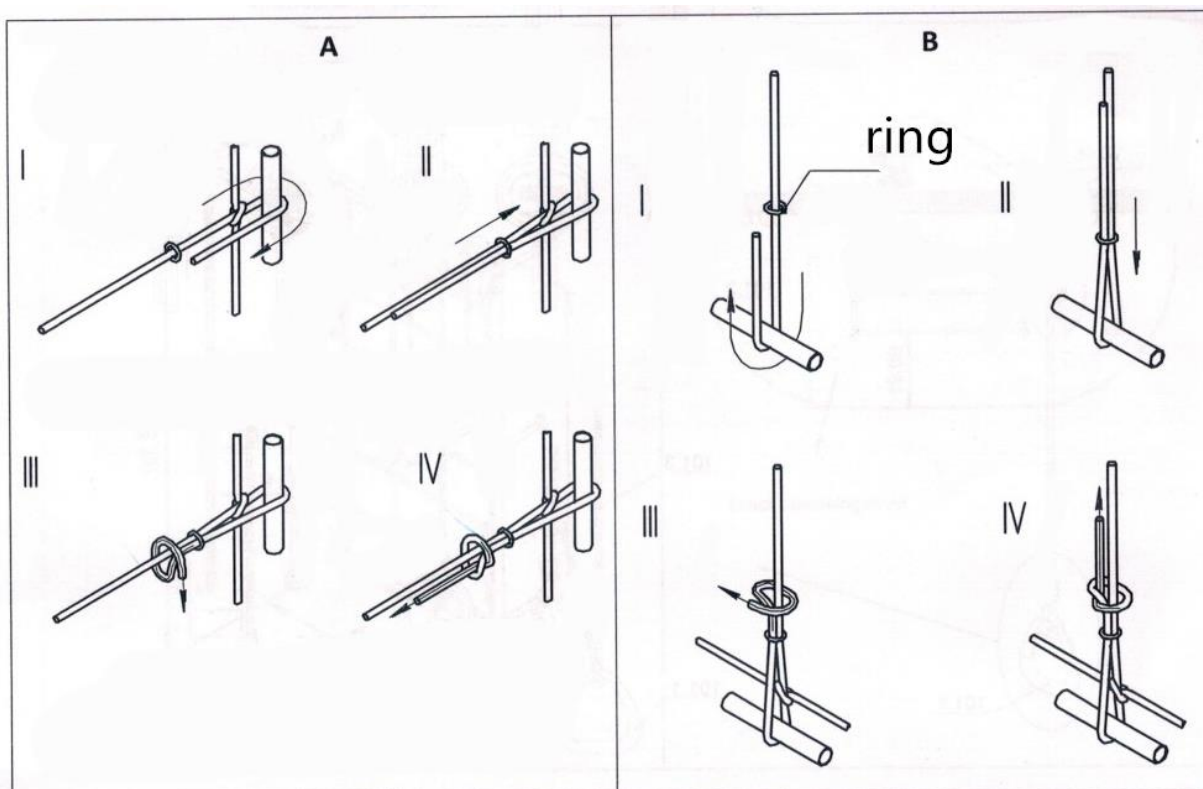
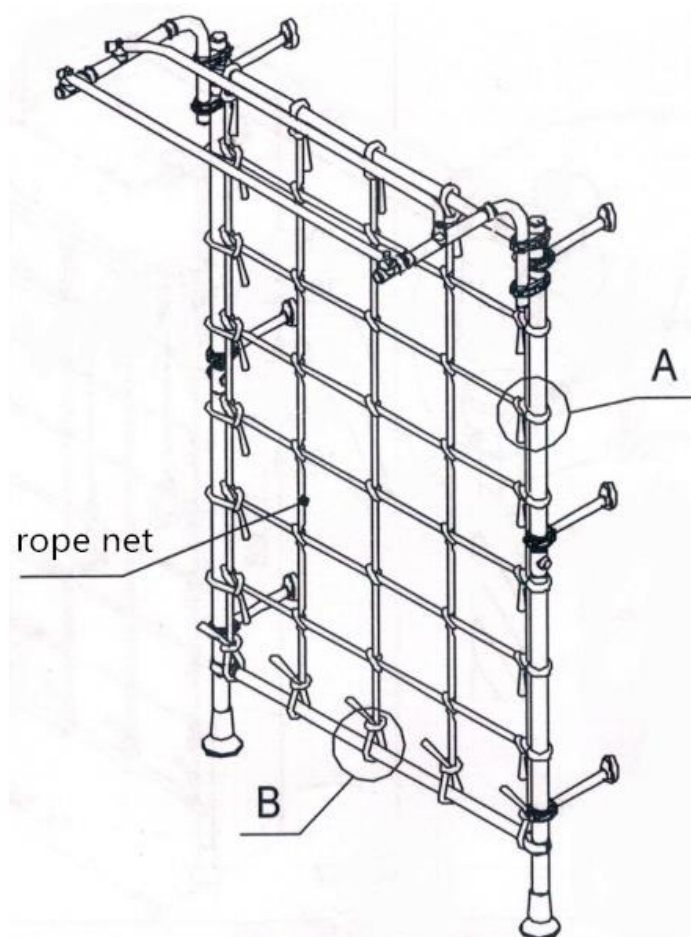

## TIPY NA CVIČENÍ A HRANÍ

Pravidelné hraní a cvičení na výrobku vede ke zlepšení fyzické kondice dětí (správné držení těla, chuť k jídlu, spánek).

Pro rozvoj síly a fyzické obratnosti se doporučuje následující cvičení:

- na vertikálním žebříku: stoupání nahoru a dolů po žebříku, cvičení na zpevňování břišních svalů.
- na lezeckém laně: přitahování se za ruce, stoupání po laně.
- v kruzích , přitahy, předkopávání/zakopávání, cvičení na zpevňování břišních svalů.

**V případě nedodržení bezpečnostních opatření a pokynů může dojít ke zranění dítěte!**

## NAUČTE VAŠE DĚTI SI HRÁT BEZPEČNĚ

- Nepřibližujte se k pohyblivým částem, před pohyblivými částmi, za nebo mezi pohyblivými částmi.
- Nekruťte s lany, které drží houpačku, nehoupejte prázdnou houpačku, nepřehazujte lano přes vrchní tyč.
- Nepřelézajte na jiné příslušenství, pokud je v pohybu.
- Netočte s lanem, pokud se držíte jakéhokoli jiného zařízení.
- Zařízení používejte pouze k danému účelu.
- Nenechávejte zařízení bez dozoru, pokud je v pohybu.
- Nešplhejte na výrobek a nehoupejte se s mokřýma rukama. Nepoužívejte mokré zařízení (například po čištění).
- Nestavějte se v kruzích.
- Na zařízení nepoužívejte kladiva, pily, hřebíky a šroubováky.
- Nelezte na horní rám.
- Nepřizpůsobujte příslušenství, které nejsou navržena pro tento výrobek, jako například (seznam není úplný): skákací lana, šňůry na prádlo, vodiče, kabely a řetězy. Mohou se stát příčinou uškrcení.
- Hlídejte ostatní děti u zařízení nebo při hraní v blízkosti zařízení.

## DOSPĚLÍ JSOU POVINNI:

- Nastavte maximální výšku pro lezení a houpání podle fyzických schopností každého dítěte.
- Poskytněte dětem vhodné oblečení pro hraní. Používejte pohodlnou obuv s protiskluzovou podrážkou, pohodlné oblečení bez řetízku, šátek, háčků, šňůr, kravat, pončo atd. Každá část dětského oblečení uvíznutá v zařízení může způsobit vážná zranění.
- Ujistěte se, že připojené zařízení je pevně namontováno.
- Pamatujte, že děti umí být hodně kreativní. Buďte připraveni „změnit pravidla“ nebezpečných her vytvořených dětmi.

## Prodávající poskytuje na tento výrobek prvnímu majiteli záruku 2 roky ode dne prodeje.

### Záruční podmínky:

- na výrobek se poskytuje kupujícímu záruční lhůta 24 měsíců ode dne koupě
- v době záruky budou odstraněny veškeré poruchy výrobku způsobené výrobní závadou nebo vadným materiálem výrobku tak, aby věc mohla být řádně užívána
- práva ze záruky se nevztahují na vady způsobené: mechanickým poškozením, neodvratnou událostí, živelnou pohromou, neodbornými zásahy, nesprávným zacházením, či nevhodným umístěním, vlivem nízké nebo vysoké teploty, působením vody, neúměrným tlakem a nárazy, úmyslně pozměněným designem, tvarem nebo rozměry
- reklamace se uplatňuje zásadně písemně s údajem o závadě a kopií daňového dokladu
- záruku lze uplatňovat pouze u organizace ve které byl výrobek zakoupen

### Copyright - autorská práva

Společnost MASTER SPORT s.r.o. si vyhrazuje veškerá autorská práva k obsahu tohoto návodu k použití. Autorské právo zakazuje reprodukci částí tohoto návodu nebo jako celku třetí stranou bez výslovného souhlasu společnosti

MASTER SPORT s.r.o.. Společnost MASTER SPORT s.r.o. pro použití informací, obsažených v tomto návodu k použití nepřebírá žádnou odpovědnost za jakýkoli patent.

MASTER SPORT s.r.o.  
Provozní 5560/1b  
722 00 Ostrava – Třebovice  
Czech Republic  
servis@mastersport.cz





## Rebriny s príslušenstvom MASTER® Ribs 7

MAS-C026



### Návod na použitie

Ďakujeme, že ste si vybrali náš výrobok!

#### Upozornenie:

- Nie je určené pre verejné použitie – iba pre súkromné účely.
- Nie je určené pre použitie viac ako jedným užívateľom.
- Pre deti od 3 rokov.

#### Upozornenie pri inštalácii:







Je nutné spraviť montáž podľa nasledujúcich pokynov pre montáž. Po dokončení inštalácie tento návod uschovajte pre prípadne ďalšie použitie a ďalších užívateľov. Upozorňujeme, že majiteľ je povinný preštudovať si pokyny pre bezpečnú prevádzku.









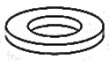

**Pozorne si prečítajte tento návod a preštudujte si pokyny k montáži, bezpečnej prevádzky, údržby, prepravy a skladovania.**

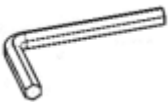
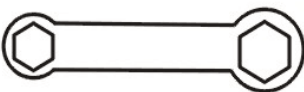
**Aby nedochádzalo k zraneniu, dôrazne sa doporučuje:**





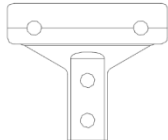

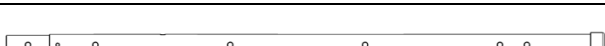

- deti nemôžu robiť montáž! Nie je ani vhodné, aby deti boli prítomné pri montáži. Môže dôjsť k zraneniu.
- deti nemôžu robiť žiadne nastavovanie na výrobku.
- vždy je nutný dozor dospelšej osoby pri hraní deti na výrobku.
- súčasne by malo výrobok používať len jedno dieťa (osoba).
- maximálna hmotnosť hlavnej časti: 100 kg
- maximálna hmotnosť príslušenstva: 50 kg
- doporučujeme dať na zem podložku absorbujúcu nárazy – ako sú gymnastické podložky, tatami podložky či iné. Pád z výrobku môže spôsobiť vážne zranenie.
- pri cvičení na výrobku používajte vhodné športovné oblečenie a obuv. Vyhnite sa noseniu retiazok, šatiek, prívěskov, oblečenia so šnúrami a podobne. Vážne zranenie môže byť spôsobené zapletením ktorejkoľvek časti detského oblečenia do zariadenia.

## Časti výrobku

Č.	Obrázok	Popis	Množstvo v ks
1		Skrutka M10x75	2
2		Skrutka	2
3		Matica	3
4		Skrutka M10x55	43
5		Matica M10	12
6		Skrutka M10x50	3

7		Fixátor	2
8		Podložka	48
9		Rozperná skrutka	12
10		Imbusový kľúč	1
11		Kľúč	1
12		Skrutka M8	3
13		Matica M8	3
14		Horizontálna tyč	1
15		Dlhá tyč na pripevnenie na stenu	3
16		Krátka tyč na pripevnenie na stenu	3
17		T oceľová podložka	6
18		Zvislá tyč	2
19		Zvislá tyč	1
20		Základňa zvislej tyče	2

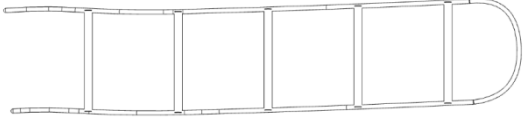

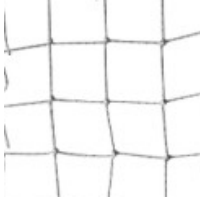
21		Základňa vertikálnej tyče	1
22		Horizontálna tyč (modrá)	1
23		Horizontálna tyč	9
24		Horizontálna tyč	2
25		Horizontálna tyč (žltá)	2
26		Šplhacie lano	1
27		Rebrík	1
28		Kruhy s lanom	2
29		Lanová sieť	1

## Zloženie výrobku

**KROK 1:** Spojte 2 vertikálne tyče (18), základňu vertikálnej tyče (20) – 2 ks pomocou skrutky (6) – 2ks, (8) – 4 ks a (3) – 2 ks. **Skrutky dotiahnite.**

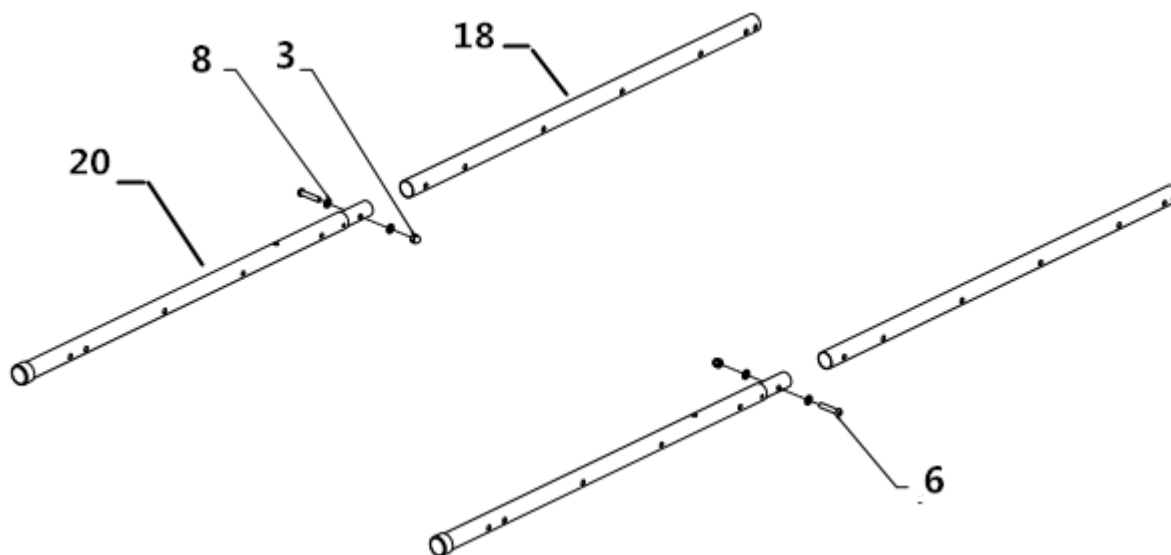

**KROK 2:** Pripevnite horizontálne tyče (23) – 8 ks k zvislým tyčiam pomocou skrutiek (4) – 16 ks a (8) – 16 ks. Skrutky nedoťahujte (v kroku 2 až 4).

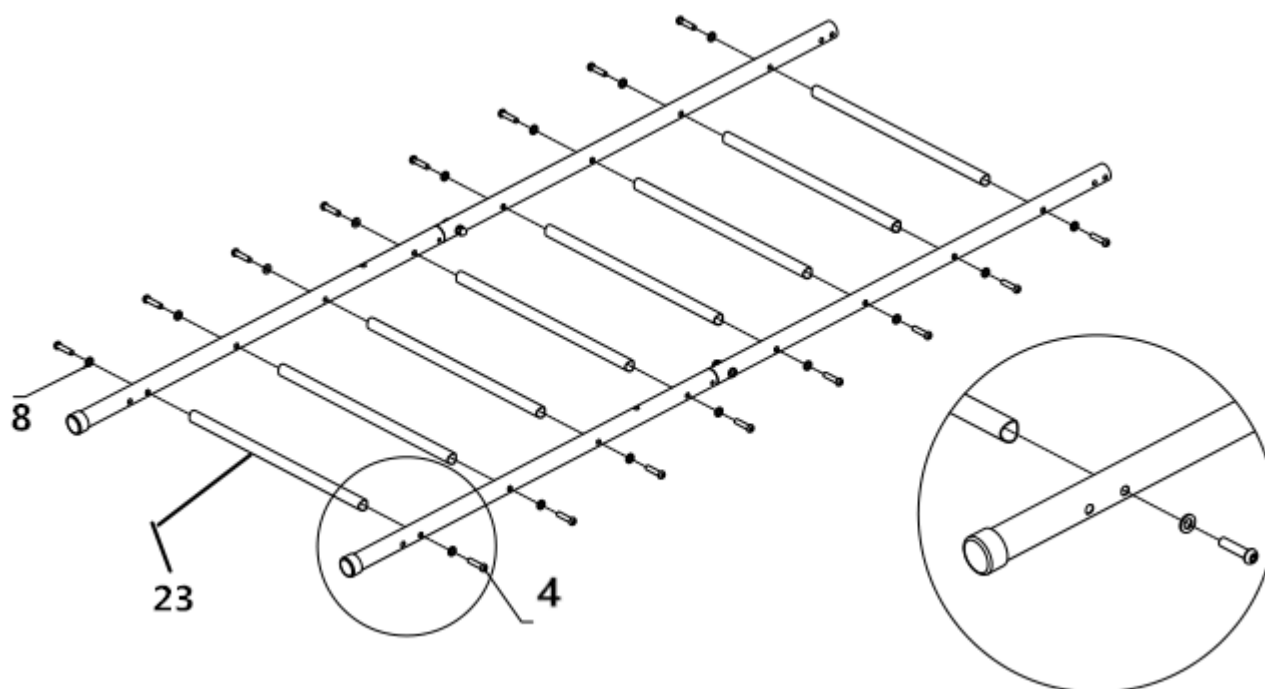

**KROK 3:** Pripevnite tyče (15) – 2ks, (16) – 2 ks k T podložke (17) – 4 ks, použite skrutky (4) – 10 ks, (8) – 10 ks a (5) – 8 ks.

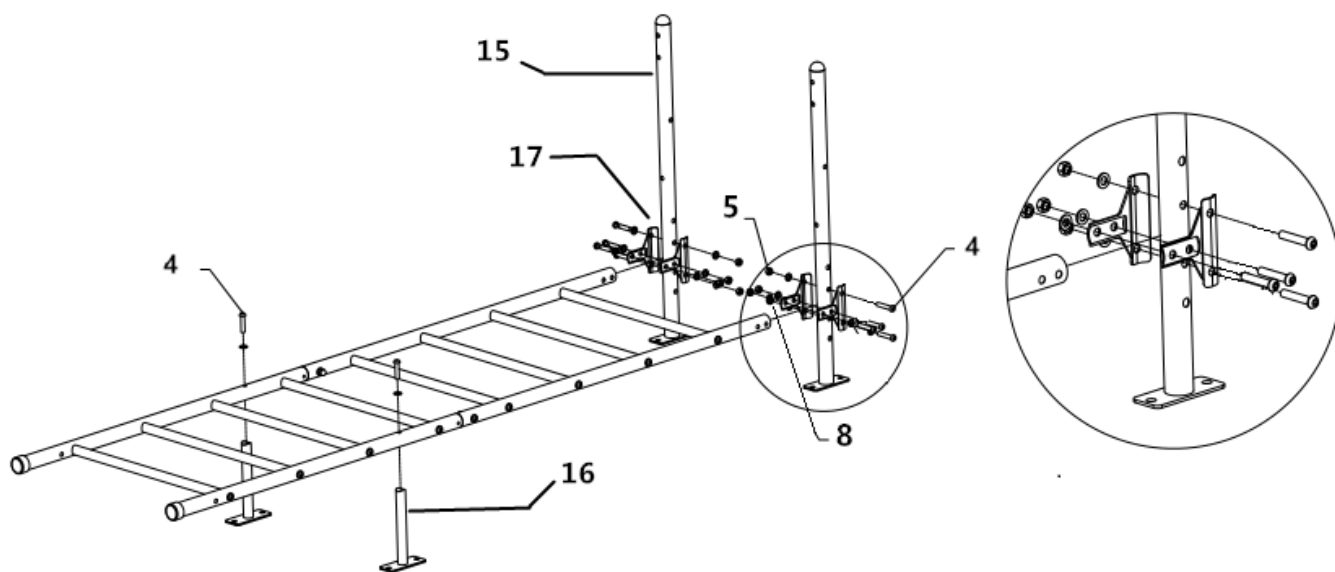

**KROK 4:** Spojte horizontálnu tyč (23) – 1 ks k setu, pomocou skrutiek (4) – 2ks a (8) – 2 ks.

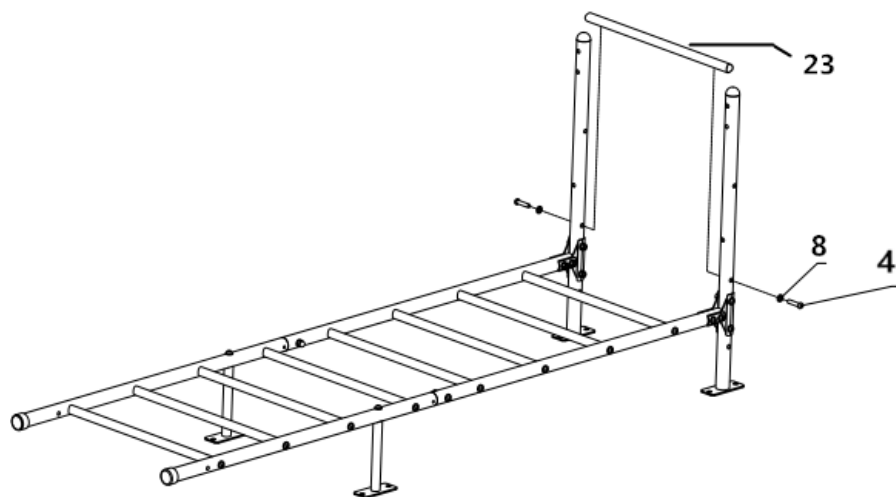

**KROK 5:** Pripevnite tyč (14) k setu pomocou skrutiek (1) – 2 ks a (2) – 2 ks.

**Skrutky teraz dotiahnite.**

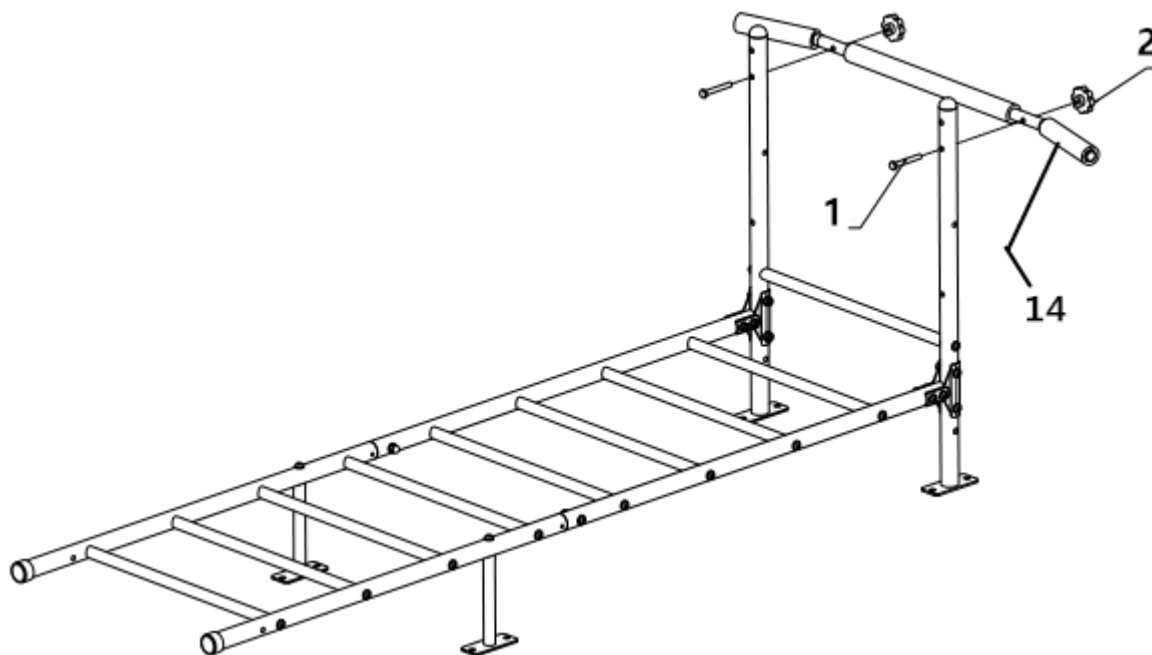

**KROK 6:** Spojte tyče (19), (21), (15), (16) pomocou podložky (17) – 2ks, skrutiek (6) – 1 ks, (8) – 7 ks, (5) – 4 ks, (4) – 5 ks a (3) – 1 ks.

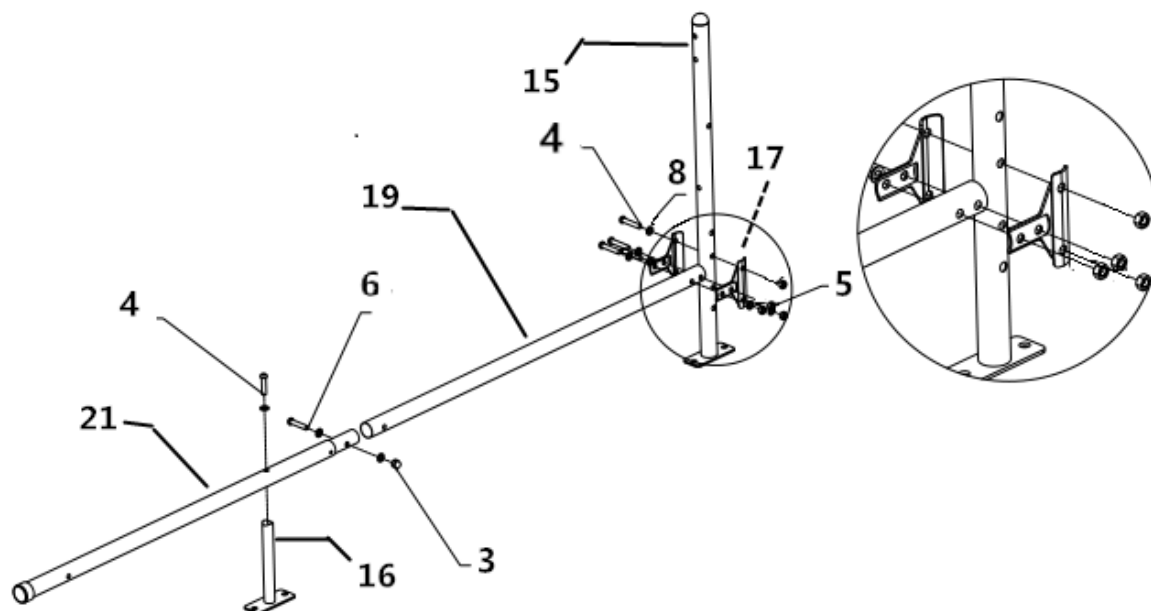

**KROK 7:** Spojte tyče (24) – 2ks, (25) – 2 ks pomocou (4) – 4 ks a (8) – 4 ks.

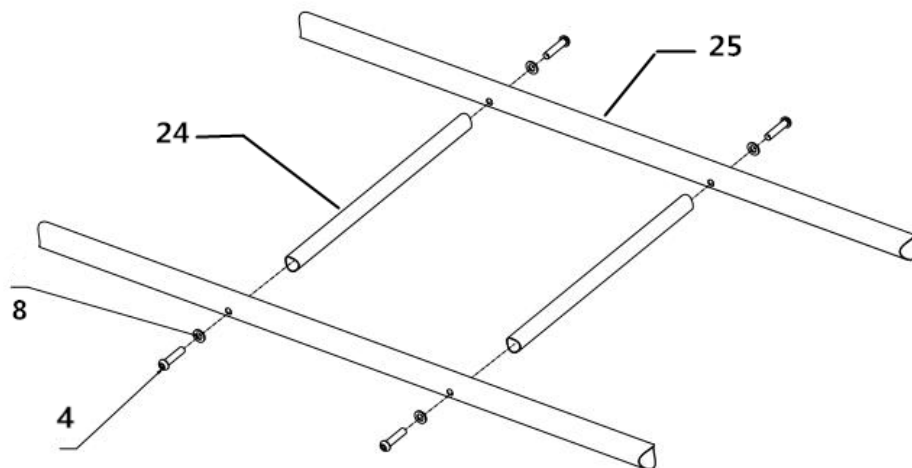

**KROK 8:** Spojte tyče pomocou skrutiek (4) – 6 ks a (8) – 6 ks.

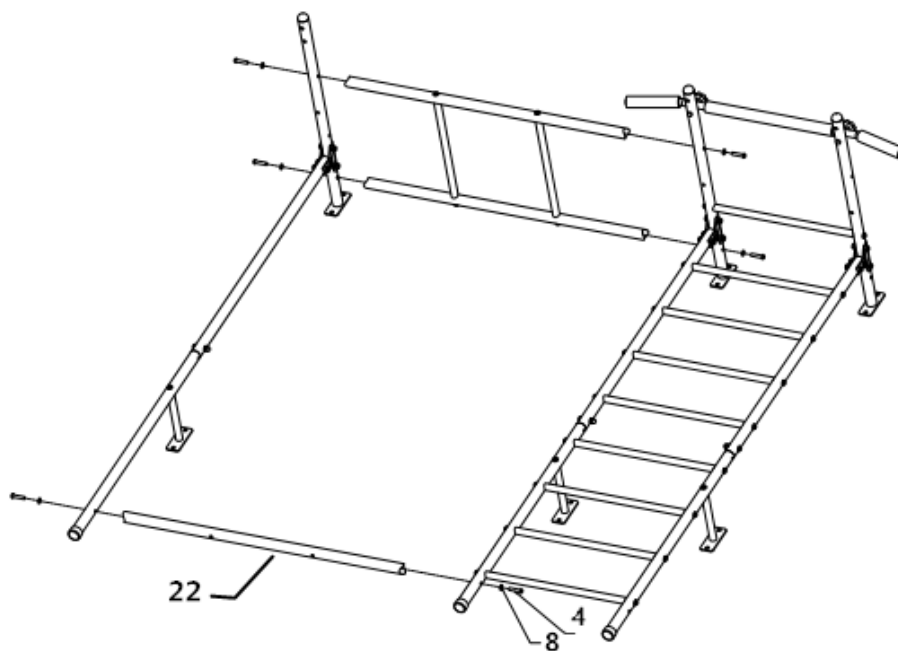

**robok je zostavený – vid' tento obrázok.**

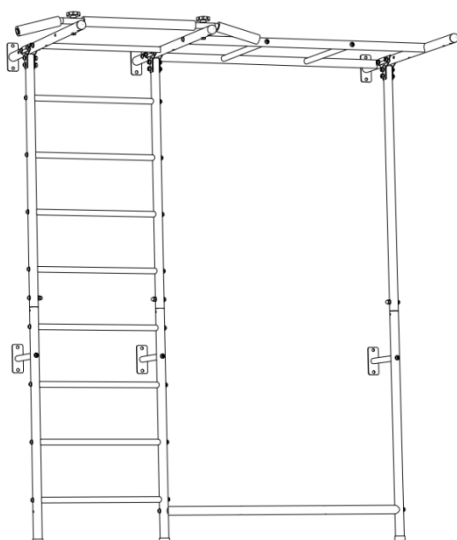

## Pripevnenie na stenu

Primontujte výrobok ku stene pomocou dielu č. 9 (12 ks).

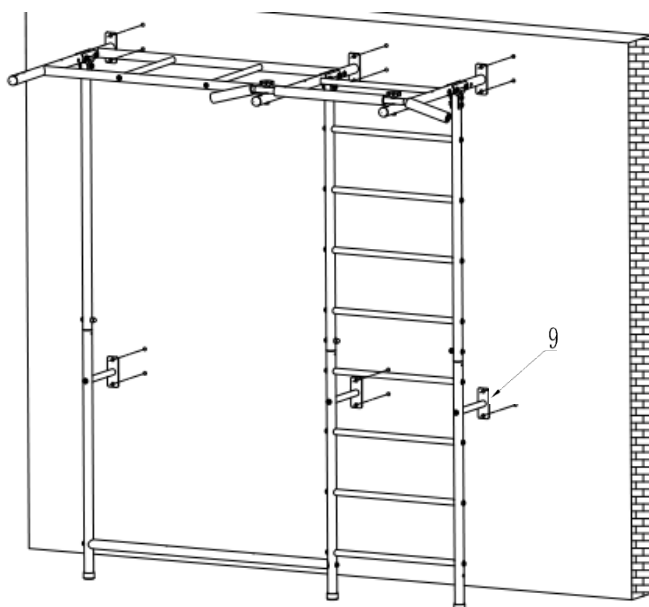

## Montáž príslušenstva

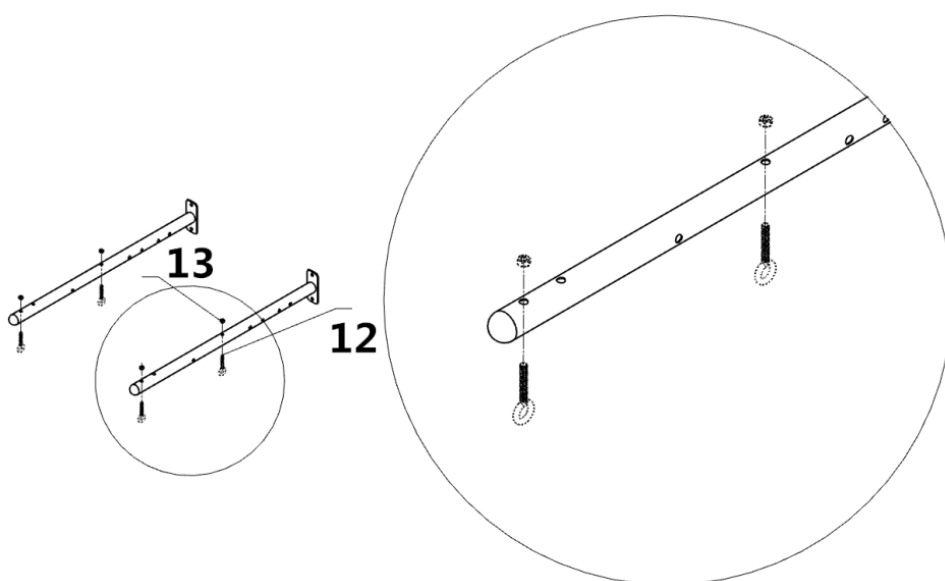

Pripevnite diel č. 12 (3 ks), č. 13 (3 ks) na tyč, ako na obrázku vyššie. Potom pripevnite lezecké lano a rebrík na skrutku karabiny č. 12.

**Pripevnite kruhy (28) zob. nižšie.**

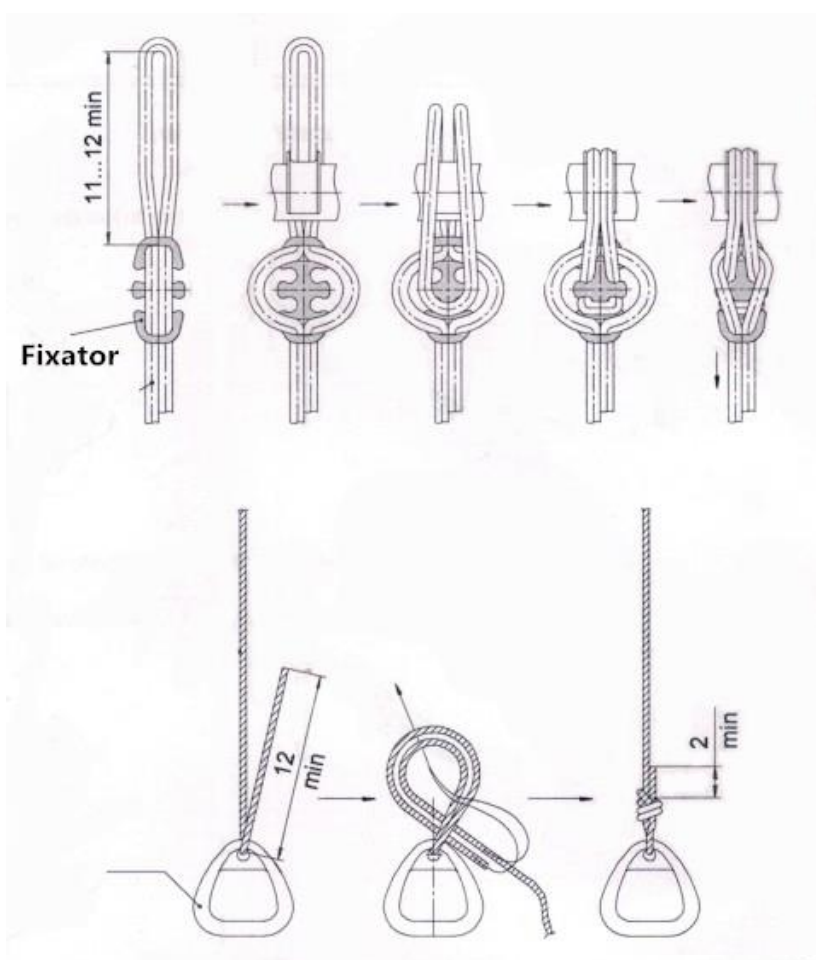

Skontrolujte výrobok s obrázkom na prvej strane návodu – či máte všetky prvky zostavené správne.

### Inštalácia lanovej siete

Nainštalujte lanovú sieť (29) umiestnenú na zvislej tyči (rám na obrázku je odlišný, slúži len k vyobrazeniu siete).

A, upevnite zvisle laná.

B, upevnite vodorovné laná.

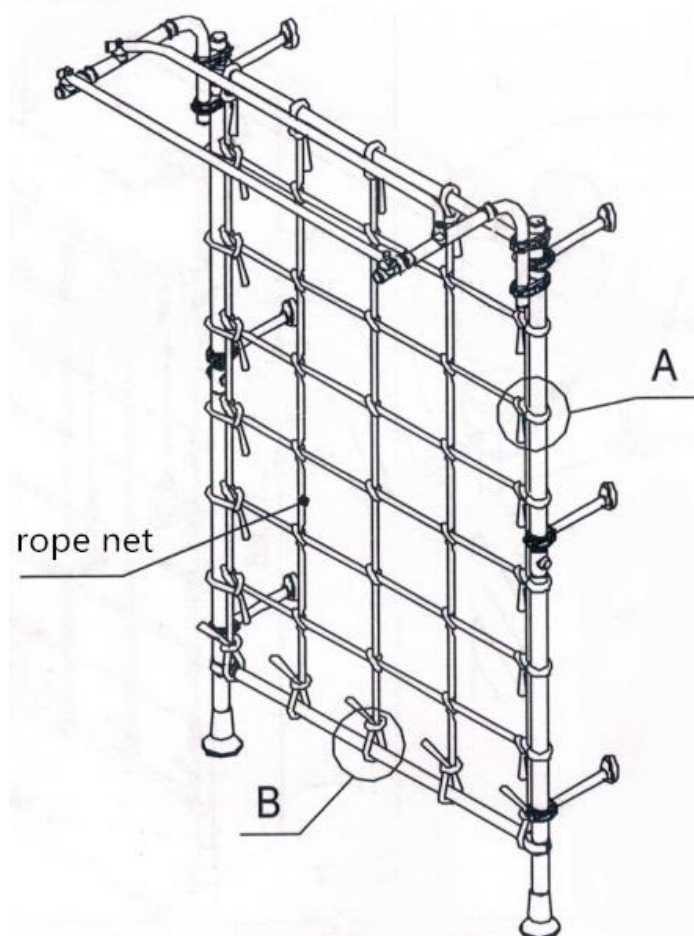

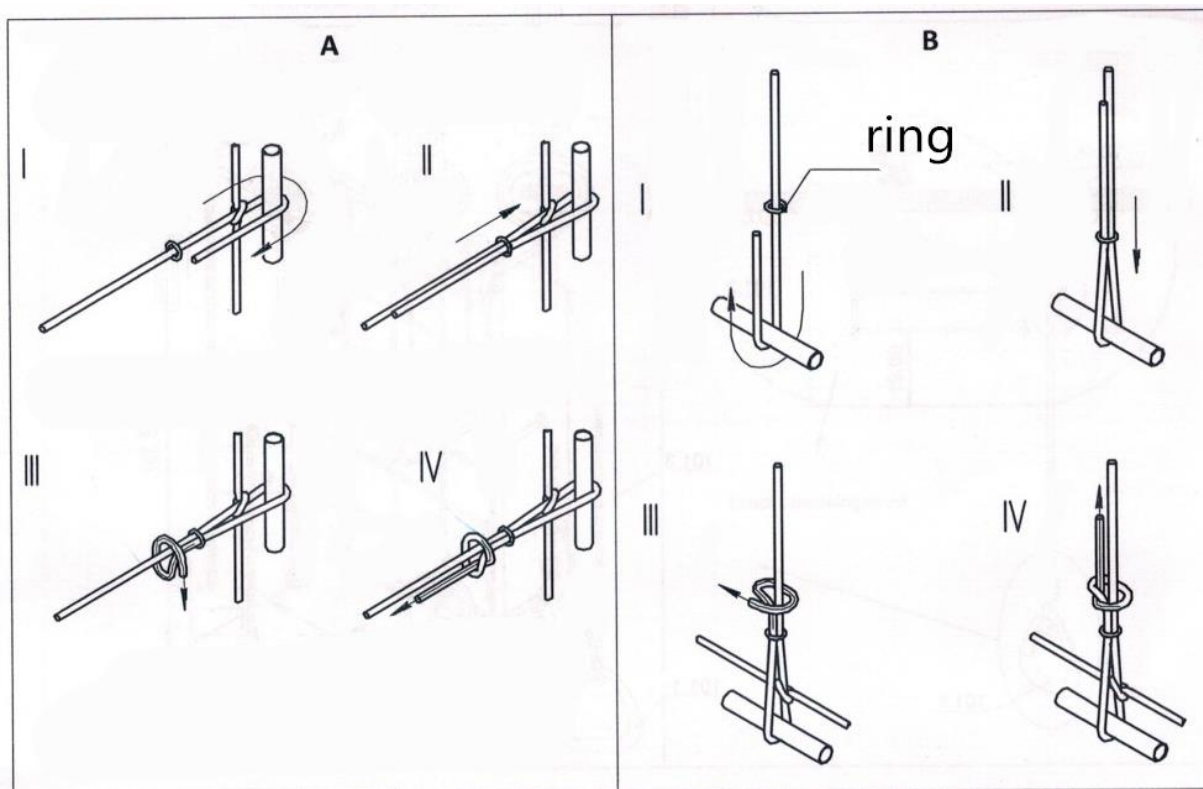

## TIPY NA CVIČENIE A HRANIE

Pravidelné hranie a cvičenie na výrobku vedie k zlepšeniu fyzickej kondície detí (správne držanie tela, chuť k jedlu, spánok).

Pre rozvoj sily a fyzickej obratnosti sa doporučuje nasledujúce cvičenie:

- na vertikálnom rebríku: stúpanie nahor a dole po rebríku, cvičenie na spevňovanie brušných svalov.
- na lezeckom lane: príťahovanie sa za ruky, stúpanie po lane.
- v kruhoch, príťahy, predkopávanie/zakopávanie, cvičenie na spevňovanie brušných svalov.

**V prípade nedodržania bezpečnostných opatrení a pokynov môže dôjsť k zraneniu dieťaťa!**

## NAUČTE VAŠE DETI HRAŤ SA BEZPEČNE

- Nepribližujte sa k pohyblivým častiam, pred pohyblivými časťami, za alebo medzi pohyblivými časťami.
- Nekrúťte s lanami, ktoré držia hojdačku, nehojdajte prázdnu hojdačku, neprehadzujte lano cez vrchnú tyč.
- Nepreliezajte na iné príslušenstvo, pokiaľ je v pohybe.
- Netočte s lanom, pokiaľ sa držíte akéhokoľvek iného zariadenia.
- Zariadenie používajte iba k danému účelu.
- Nenechávajte zariadenie bez dozoru, pokiaľ je v pohybe.



- Nešplhajte na výrobok a nehojdajte sa s mokrými rukami. Nepoužívajte mokré zariadenie (napríklad po čistení).
- Nestavajte sa v kruhoch.
- Na zariadenie nepoužívajte kladivá, píly, hrebíky a skrutkovače.
- Nelezte na horný rám.
- Neprispôbujte príslušenstá, ktoré nie sú navrhnuté pre tento výrobok, ako napríklad (zoznam nie je úplný): skákacie laná, šnúry na prádlo, vodiče, káble a reťaze. Môžu sa stať príčinou úškrtienia.
- Strážte ostatné deti pri zariadení alebo pri hraní v blízkosti zariadenia.

## DOSPELÍ SÚ POVINNÍ:

- Nastavte maximálnu výšku pre lezenie a hojdanie podľa fyzických schopností každého dieťaťa.
- Poskytnite deťom vhodné oblečenie na hranie. Používajte pohodlnú obuv s protišmykovou podrážkou, pohodlné oblečenie bez retiazok, šatiek, háčkov, šnúr, kravát, pončo a pod. Každá časť detského oblečenia uviaznutá v zariadení môže spôsobiť vážne zranenia.
- Uistite sa, že pripojené zariadenie je pevne pripevnené.
- Pamätajte, že deti vedia byť veľmi kreatívne. Budte pripravení „zmeniť pravidlá“ nebezpečných hier vytvorených deťmi.

## **Predávajúci poskytuje na tento výrobok prvému majiteľovi záruku 2 roky odo dňa predaja.**

### **Záruka sa nevzťahuje na poškodenia vzniknuté:**

1. zavinením užívateľa tj. poškodenie výrobku nesprávnou montážou, neodbornou repasiou, užívaním v nesúlade so záručným listom.
2. nesprávnou alebo zanedbanou údržbou
3. mechanickým poškodením
4. opotrebovaním dielov pri bežnom používaní
5. neodvratnou udalosťou a živelnou pohromou
6. neodbornými zásahmi
7. nesprávnym zachádzaním, či nevhodným umiestnením, vplyvom nízkej alebo vysokej teploty, pôsobením vody, neúmerným tlakom a nárazmi, úmyselne pozmieneným dizajnom, tvarom alebo rozmermi

### **Copyright – autorské práva**

Spoločnosť MASTER SPORT s.r.o. si vyhradzuje všetky autorské práva k obsahu tohto návodu k použitiu. Autorské právo zakazuje reprodukciu časti tohoto návodu alebo ako celku treťou stranou bez výslovného súhlasu spoločnosti MASTER SPORT s.r.o.. Spoločnosť MASTER SPORT s.r.o. pre použitie informácií, obsahujúcich v tomto návode k použitiu nepreberá žiadnu zodpovednosť za akýkoľvek patent.



## Kids playground MASTER® Ribs 7

MAS-C026



Thank you for choosing our kids playground!

### **Attention**

Not for public use-for private use only.

Not intended for use by more than one user.

The SET is intended for use by children of 3 years and older.

### **For attention of the installer:**

It is necessary to make installation of the product in accordance with the Assembly and Installation Guide. After installation is complete, you should transfer the Manual to the owner of the product. Please remind the owner of the need to study the instruction for safe operation.

Read this Manual carefully and study the rules of assembly, safe operation, maintenance, transport, and storage of the SET.

**In order to avoid injuries, the following is highly recommended:**

- avoid presence of children by the SET installation and participation of children in the SET installation;
- avoid carrying out adjustment by children;
- always provide an adult supervision when children are playing with the SET;
- avoid using the SET by more than one child at a time, if total weight of the users exceed 220Lb.





User maximum weight, lb(except attached equipment): 220









Maximum load on the attached equipment, lb: 110





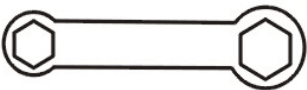

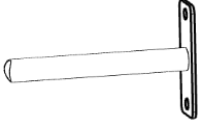
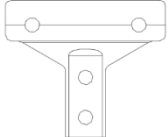

-always use shock-absorbing covers, such as gymnastic mats, otherwise falling may lead to serious injuries.

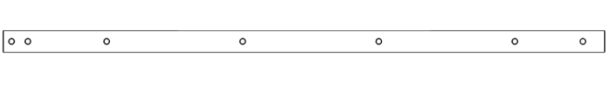
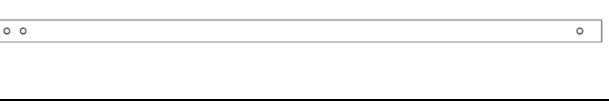
-When making exercises on the SET, children’s clothes and shoes must be suitable for the size. Avoid wearing chains, scarves, hoods, clothes with cords, etc. Serious injury may be caused by any part of the children’s clothing becoming entangled in the equipment.

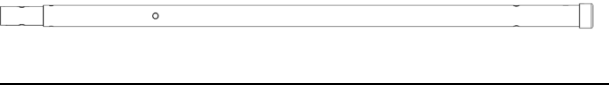
**Parts**

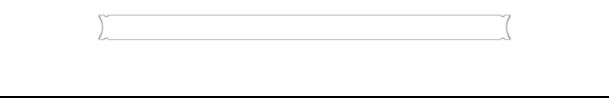
No	Picture	Product name	QTY(PCS)
1		Screw M10x75	2
2		Knob	2
3		Nut	3
4		Screw M10x55	43
5		Nut M10	12

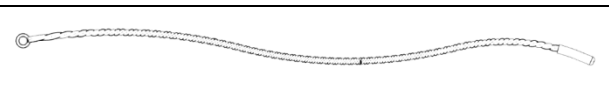
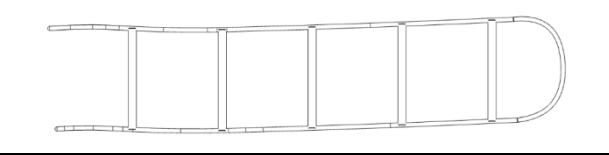
6		Screw M10x50	3
7		Fixator	2
8		Washer	48
9		Expansion Screw	12
10		Allen key	1
11		Spanner	1
12		Screw M8	3
13		Nut M8	3
14		Horizontal bar	1
15		Long bar fixed on the wall	3
16		Short bar fixed on the wall	3
17		T shape metal plate	6

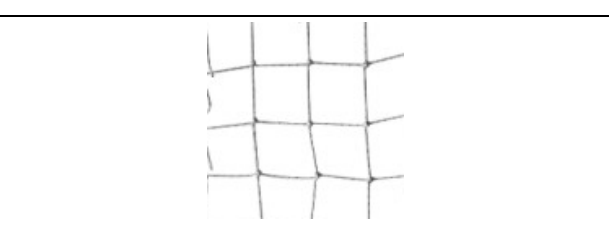
18		Vertical bar	2
19		Vertical bar	1
20		Base vertical bar	2
21		Base vertical bar	1
22		Horizontal bar bar(blue)	1
23		Horizontal bar	9
24		Horizontal bar	2
25		Horizontal bar bar(yellow)	2
26		Climbing rope	1
27		Ladder	1
28		Rings with ropes	2
29		Rope net	1

## Assembly Instructions

**Step1:** Connect the vertical bars #18(2pcs), base vertical bar 20(2pcs), with #6(2pcs) , #8(4pcs), #3(2pcs).  
**Tighten the screws.**

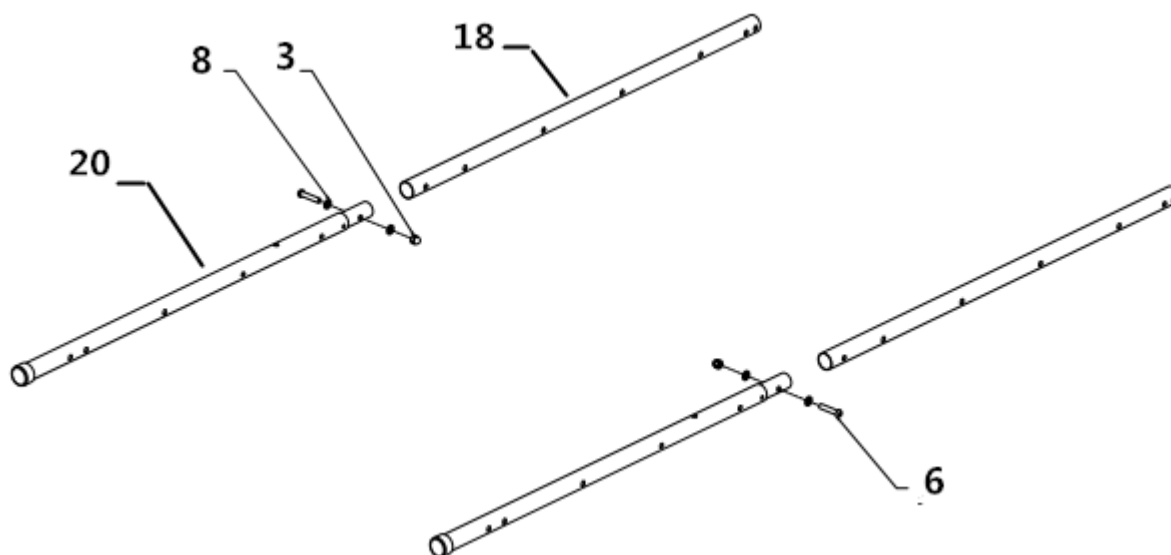

**Step 2:** Install the horizontal bars #23(8pcs) to the vertical bars, with #4(16pcs), #8(16pcs).

**DO NOT** tighten screws (from step2 to step4).

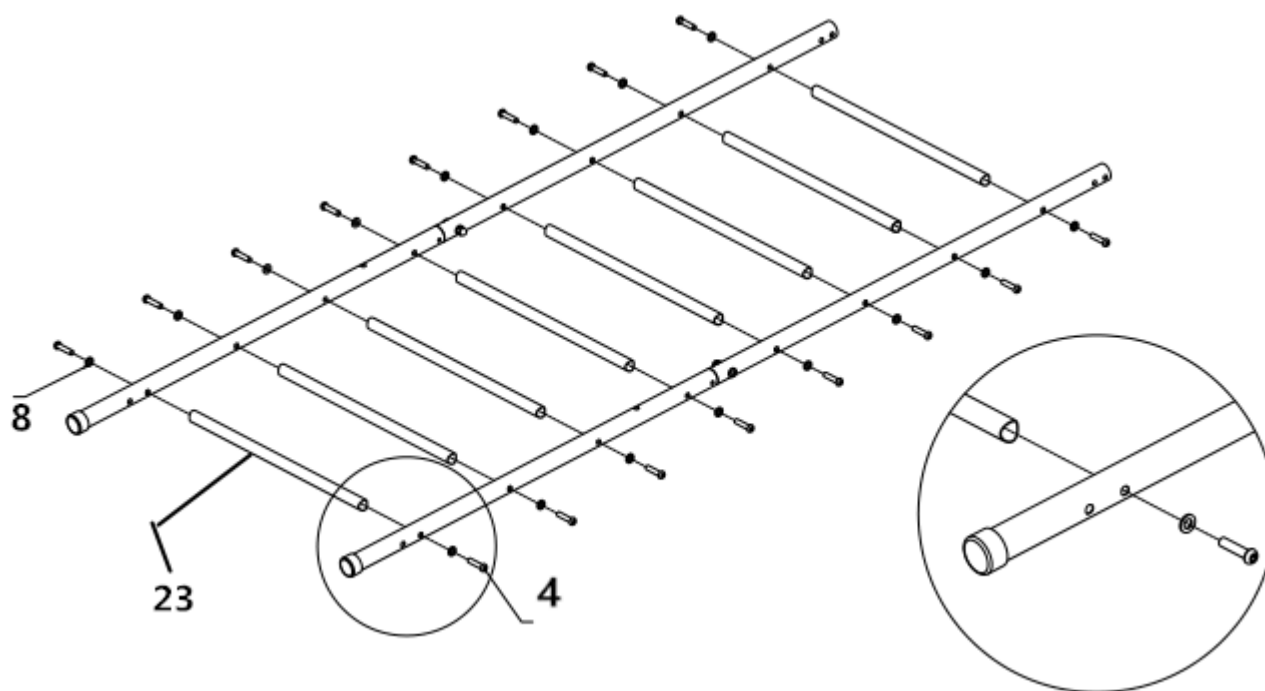

**Step 3:** Assemble the bars #15(2pcs), #16(2pcs), with #17(4pcs), #4(10pcs), #8(10pcs), #5(8pcs).

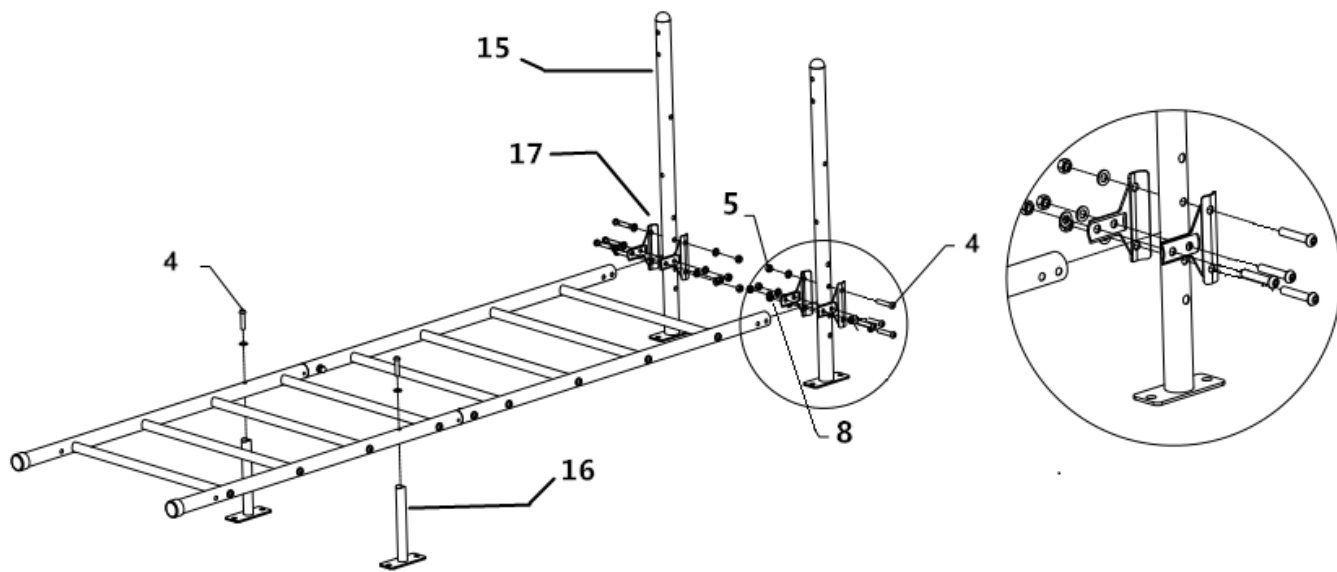

**Step 4:** Connect the horizontal bar #23(1pc) to the SET, with #4(2pcs), #8(2pcs).

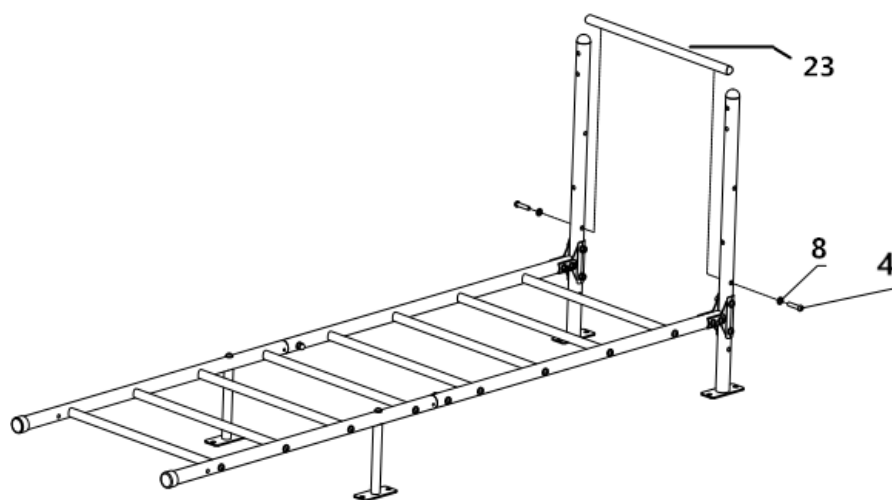

**Step 5:** Install the pull up bar #14(1pc) to the SET, with #1(2pcs), #2(2pcs).

**Tighten all the screws.**

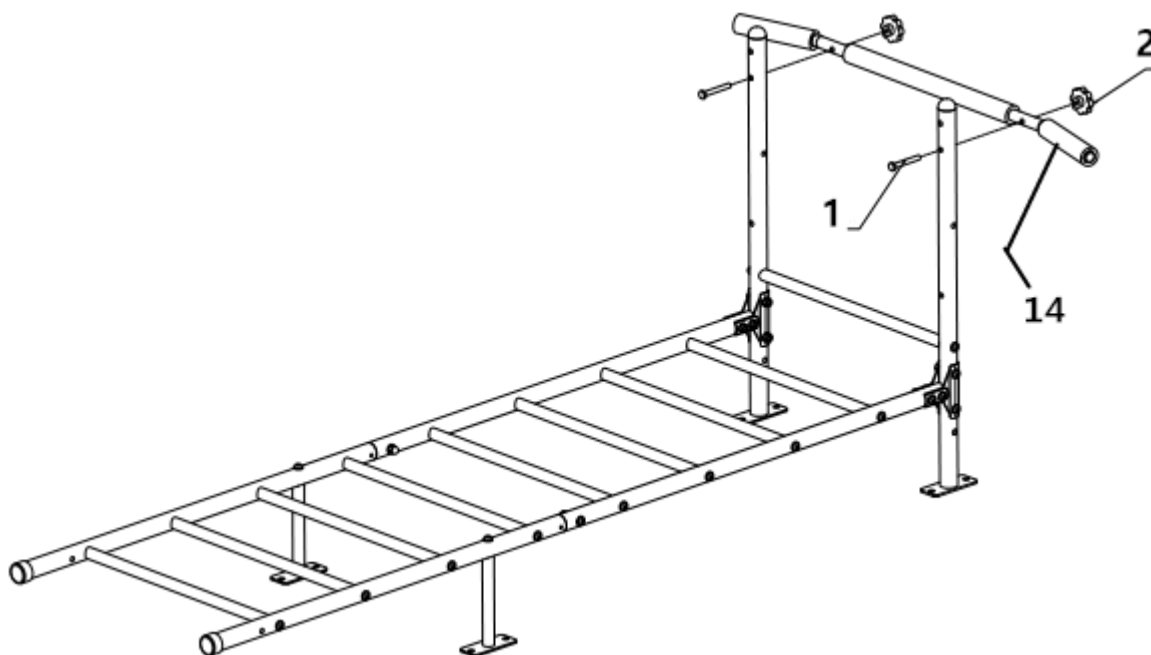

**Step 6:** Connect the bars #19(1pc), #21(1pc), #15(1pc), #16(1pc), with #17(2pcs), #6(1pc), #8(7pcs), #5(4pcs), #4(5pcs), #3(1pc).

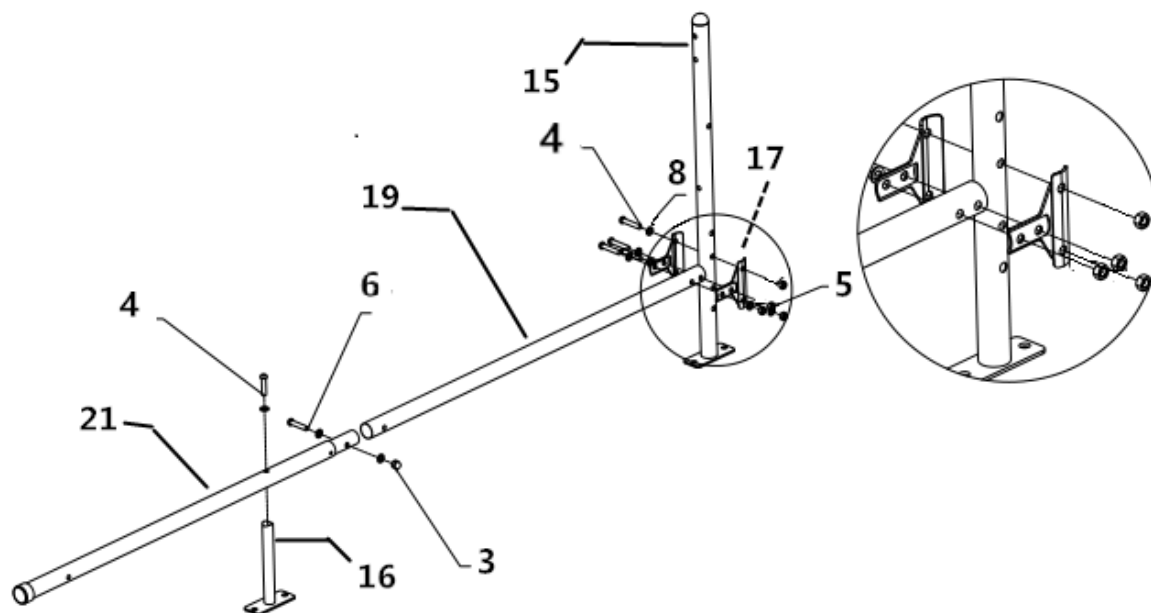



**Step 7:** Connect the bars #24(2pcs), #25(2pcs), with #4(4pcs), #8(4pcs).

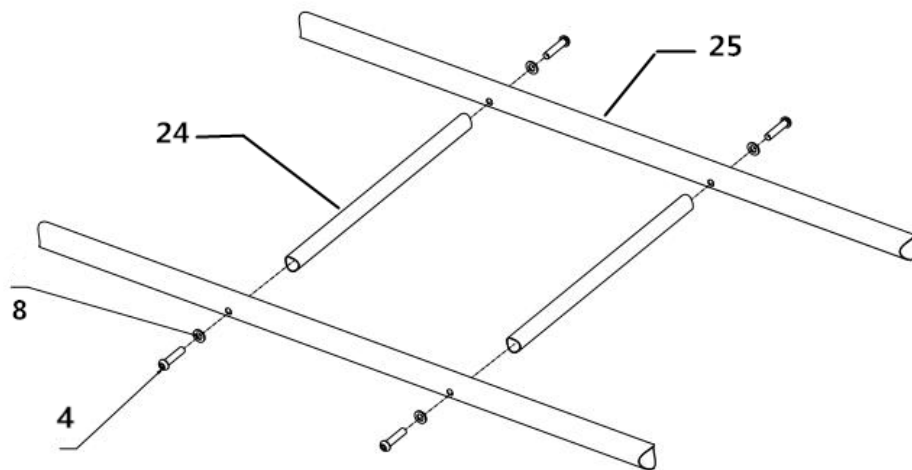

**Step 8:** Connect the bars, with #4(6pcs), #8(6pcs).

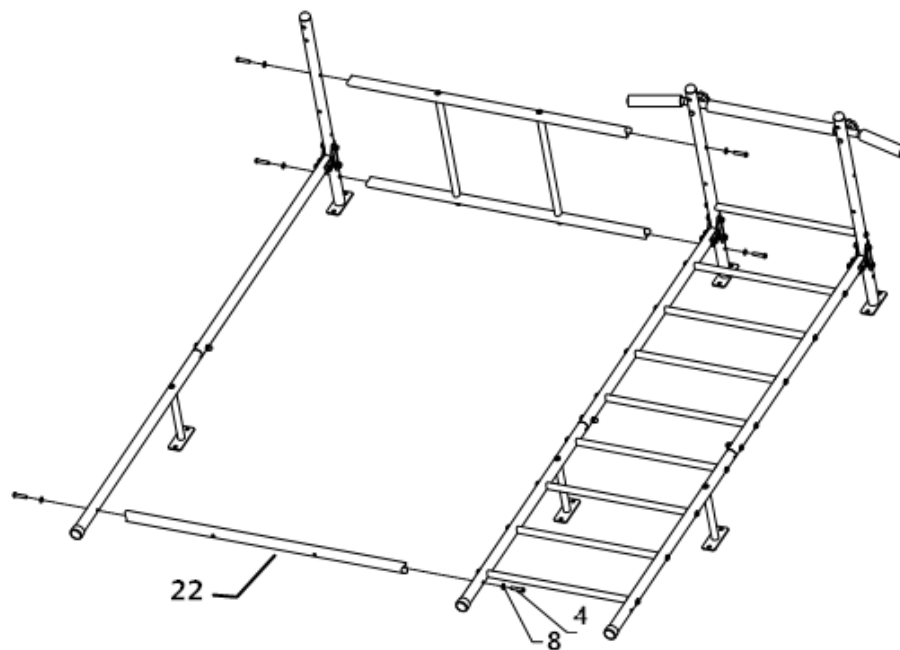

You can also install it as below picture.

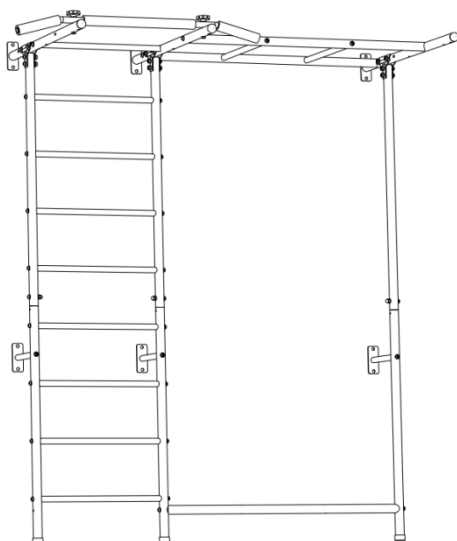

## Install the set onto the wall

Install the set onto the wall, with #9(12pcs).

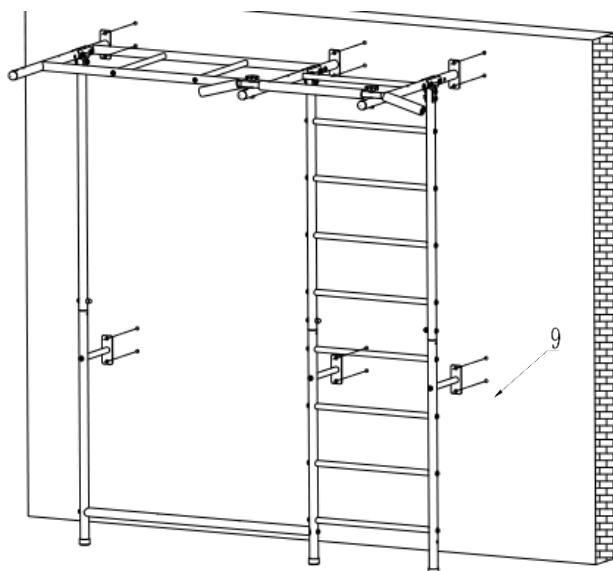

## Accessories installation

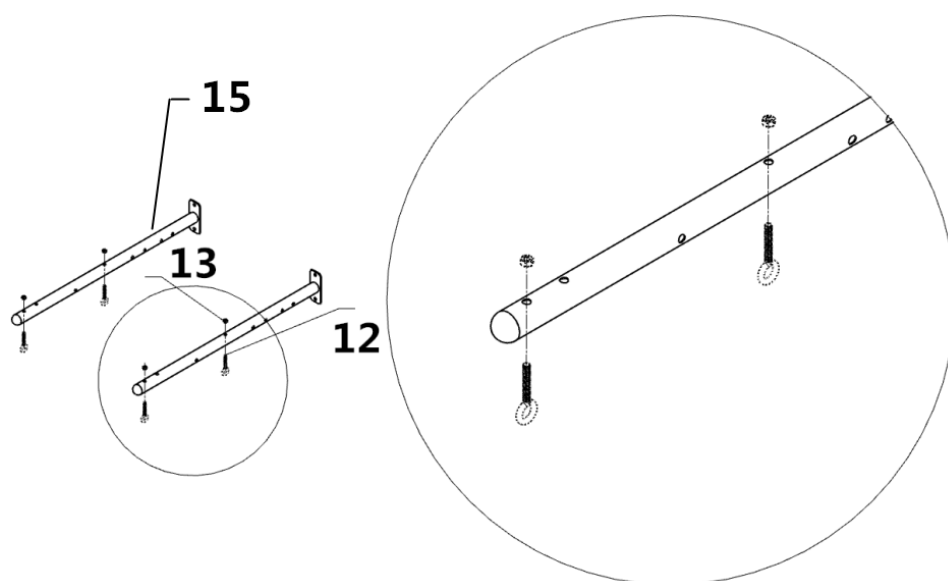

Install the #12(3pcs), #13(3pcs) on the bar #15, as picture above.

Then install the climbing rope #26 and ladder #27 on the hook screw(#12).

Assemble and install gymnastic rings #28 on the product.

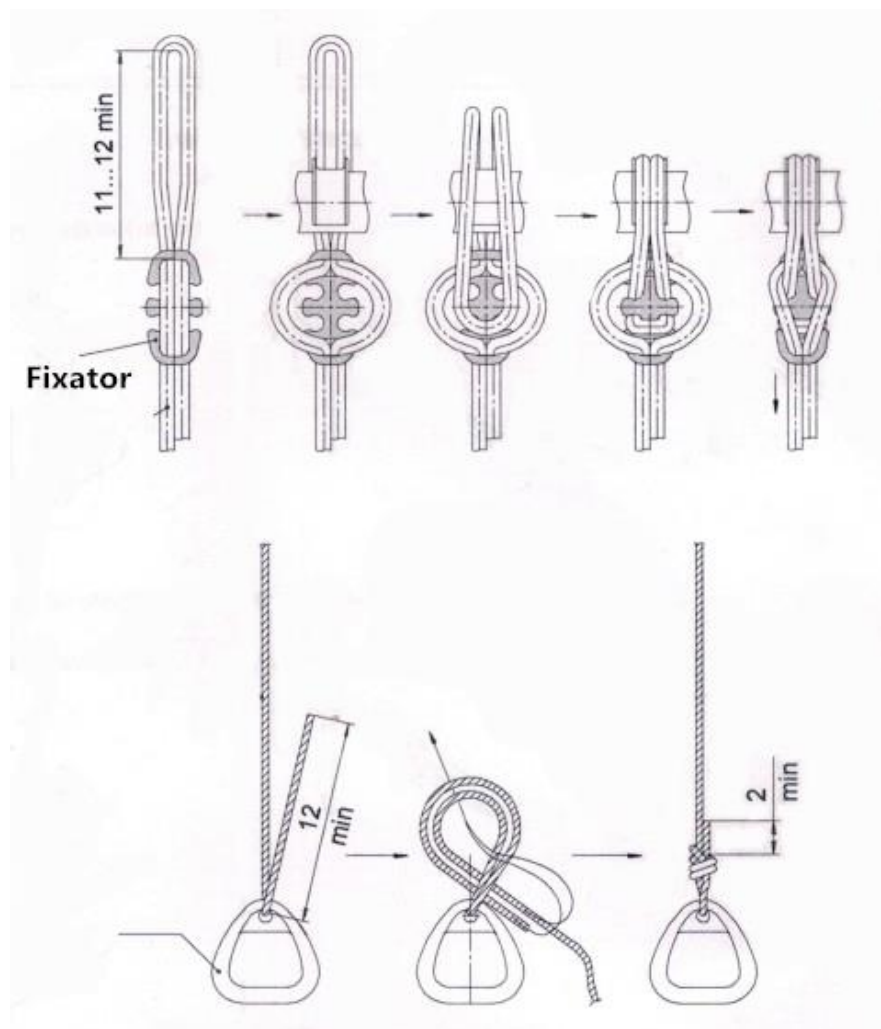

See the picture on the front cover of the manual for general look of the set with all the elements assembled and installed correctly.

### Rope net installation

Install the rope net #29 by putting hitches on stanchions and beams(the frame in the below picture is different, just for reference).

A, fix the vertical ropes.

B, fix the horizontal ropes.

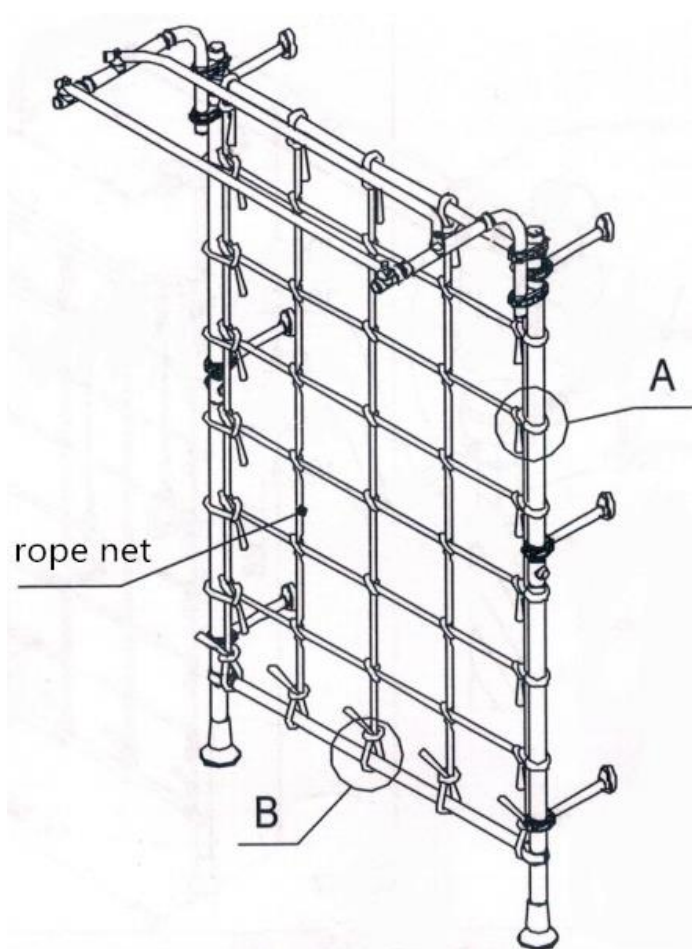

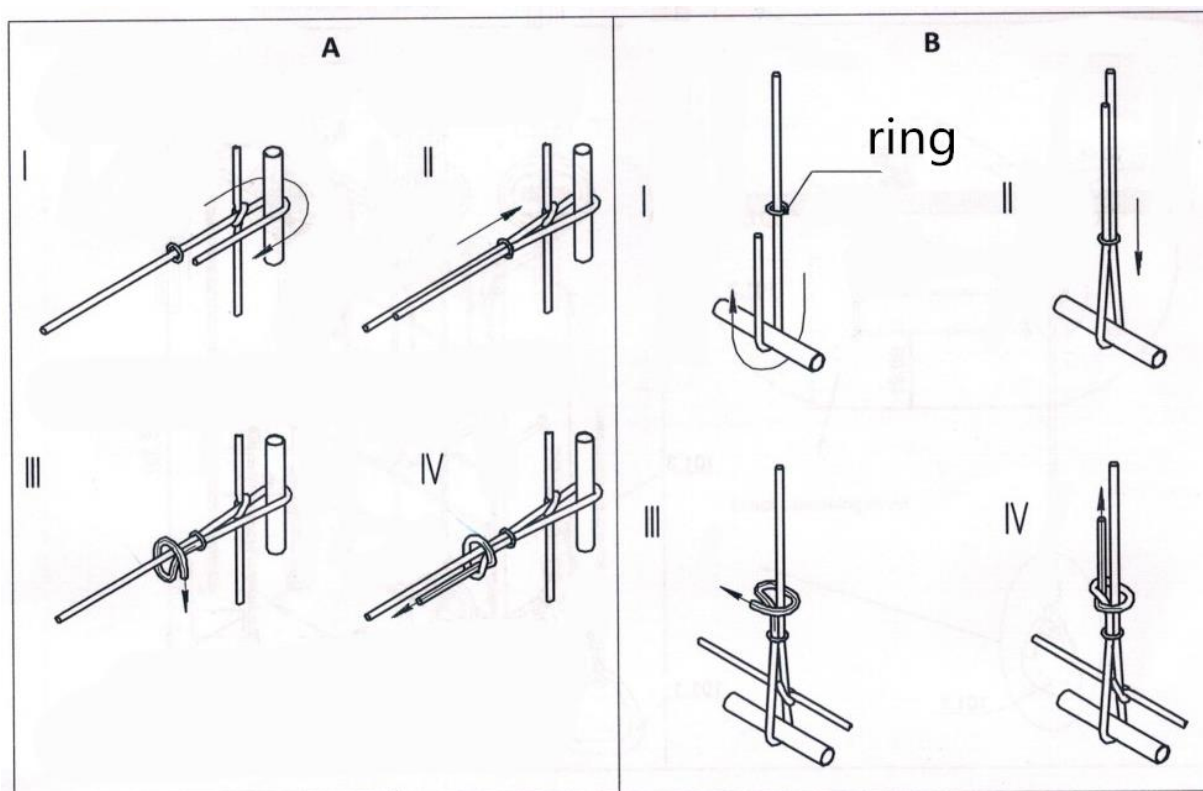

## EXERCISE AND PLAYING TIPS

Regular playing and exercising on the SET lead to improvement of general physical conditions of a child (posture, appetite, sleep).

To develop strength and physical dexterity the following exercises are recommended:

- on the vertical ladder: climbing up and down the ladder, abdominal press exercises.
- on the climbing rope: pulling up on hands, climbing up along the rope.
- on the rings: pull-ups, front(back)handspring, abdominal press exercises.

**In case of non-compliance with the safety measures and guidelines for the operation of the SET a child can be injured!**

## TEACH YOUR CHILD TO PLAY SAFELY

- Do not go close to moving parts, in front of moving parts, behind or between moving parts.
- Do not twist cords holding the swing set, do not swing the empty swing set, do not loop the swing ropes

over the upper crossbar.

- Do not swing sideward on swings in relation to the adjacent swing.
- Do not twist the ropes holding any other attached equipment.
- Use the equipment only for its intended use.
- Do not leave the equipment while it is in motion.
- Do not climb the equipment and do not swing with wet hands, do not use the wet equipment (after cleaning, for example).
- Do not stand in the rings.
- Do not use hammers, saws, nails, and wrenches on the equipment.
- Do not climb up the upper support of the swing set.
- Do not adapt to the play hardware elements that are not designed specifically for use with this equipment, such as (the list is not limited to): jump ropes, clotheslines, leads, cables, and chains. They can become the reason of suffocation.
- Watch for other children while going on swings or playing close to the equipment.

## **ADULTS ARE ALSO OBLIGED TO:**

- Set the maximum height of climbing and swinging according to physical abilities of each child.
- Provide children with the appropriate clothes for playing. Use comfortable shoes with slip-proof soles, sensible clothes without chains, scarves, hoods, cords, ties, ponchos, etc. Any child's clothes part stuck in the equipment may cause serious injuries.
- Make sure that the attached equipment is firmly mounted.
- Remember about children's creativity. Be ready to "change the rules" of unsafe games created by children.

# WARRANTY

for other countries

**The product is warranted for 24 months following the date of delivery to the original purchaser.**

**This warranty does not apply to damages caused by misuse of this product, accidental or intentional damage, neglect or commercial use.**

**Excluded from this warranty is liability for consequential property or commercial damages or for damages for loss of use.**

This warranty is valid only to the original purchaser and under normal use.

Repairs must be made by an authorized dealer, otherwise this warranty void.

## © COPYRIGHT

MASTER SPORT s.r.o. retains all rights to this Owner's Manual. No text, details, or illustrations from this manual may be either reproduced, distributed, or become the subject of unauthorized use for commercial purposes, nor may they be made available to others.

Reproduction prohibited!

Address of local distributor:



## Létrák tartozékokkal MASTER® Ribs 7

MAS-C026



### Használati útmutató

Köszönjük, hogy termékünket választotta!

#### Értesítés:

- Nem nyilvános használatra - csak magáncélra.
- Nem egynél több felhasználó általi használatra tervezték.
- Gyermekeknek 3 éves kortól.

#### Figyelmeztetés a telepítés során:

Az összeszerelést az alábbi összeszerelési utasítások szerint kell elvégezni. A telepítés befejezése után őrizze meg ezt a kézikönyvet későbbi használatra és más felhasználók számára. Felhívjuk figyelmét, hogy a tulajdonos köteles elolvasni a biztonságos üzemeltetésre vonatkozó utasításokat.







Kérjük, figyelmesen olvassa el ezt a kézikönyvet, és tanulmányozza át az összeszerelésre, biztonságos üzemeltetésre, karbantartásra, szállításra és tárolásra vonatkozó utasításokat.











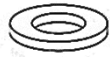
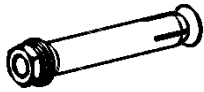
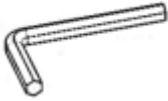
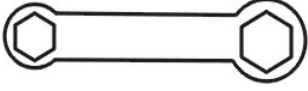



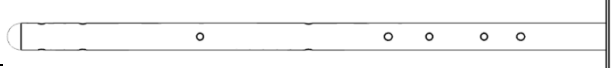

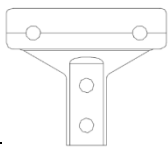
A sérülések elkerülése érdekében erősen ajánlott:

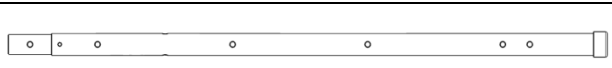
- gyerekek nem szerelhetnek össze! Még az sem alkalmas, hogy gyerekek jelen legyenek az összeszerelés során. Sérülés fordulhat elő.
- gyermekek nem végezhetnek semmilyen beállítást a terméken.
- Mindig felnőtt felügyelete szükséges, ha gyerekek játszanak a terméken.
- egyszerre csak egy gyermek (személy) használhatja a terméket.
- a fő rész maximális terhelhetősége: 100 kg
- a tartozékok maximális kapacitása: 50 kg
- javasoljuk, hogy ütéscsillapító szőnyeget helyezzen a padlóra - például tornaszőnyeg, tatami vagy más. A termékről való leesés súlyos sérülést okozhat.
- viseljen megfelelő sportruházatot és cipőt, amikor a terméken edz. Kerülje a láncok, sálak, medálok, zsinóros ruházat stb. viselését. Súlyos sérülést okozhat, ha a gyermekruházat bármely része belegabalyodik a készülékbe.

## Termék alkatrészek

Sz.	Kép	Leírás	Menny
1		csavar M10x75	2
2		Csavar	2
3		Dió	3
4		M10x55 csavar	43
5		Anyá M10	12
6		M10x50 csavar	3
7		Rögzítő	2

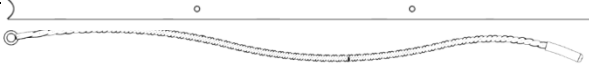
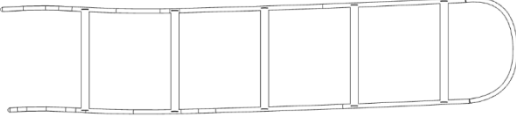
8		Mosó	48
9		Bővítő csavar	12
10		Imbuszkulcs	1
11		Kulcs	1
12		M8 csavar	3
13		M8 anya	3
14		Vízszintes sáv	1
15		Hosszú rúd a falra rögzítéshez	3
16		Rövid rúd falra szereléshez	3
17		T acél alátét	6
18		Függőleges sáv	2
19		Függőleges sáv	1
20		A függőleges sáv alapja	2
21		A függőleges rúd alapja	1
22		Vízszintes sáv (kék)	1

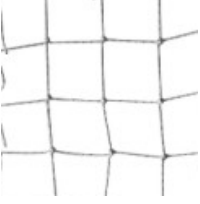
23		Vízszintes sáv	9
24		Vízszintes sáv	2
25		Vízszintes sáv (sárga)	2
26		Hegymászó kötél	1
27		Létra	1
28		Körök kötéllal	2
29		Kötélháló	1

## A termék összetétele

**1. LÉPÉS:** Csatlakoztasson 2 függőleges rudat (18), függőleges rudat (20) – 2 db csavarral (6) – 2 db, (8) – 4 db és (3) – 2 db. **Húzza meg a csavarokat.**

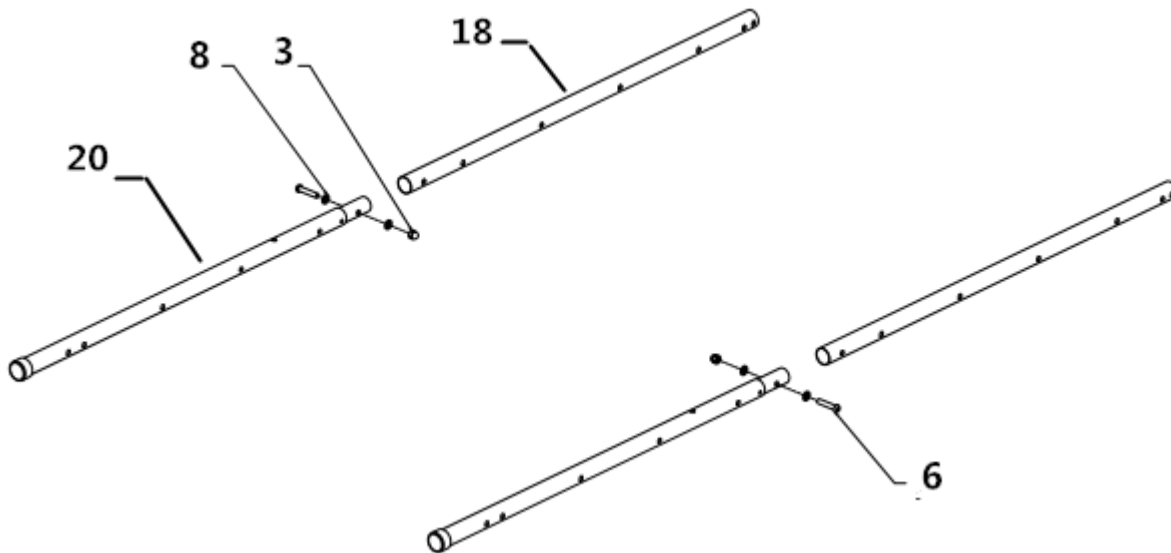

**2. LÉPÉS:** Rögzítse a vízszintes rudakat (23) - 8 db a függőleges rudakhoz csavarokkal (4) - 16 db és (8) - 16 db. **Ne húzza meg a csavarokat (a 2–4. lépésben).**

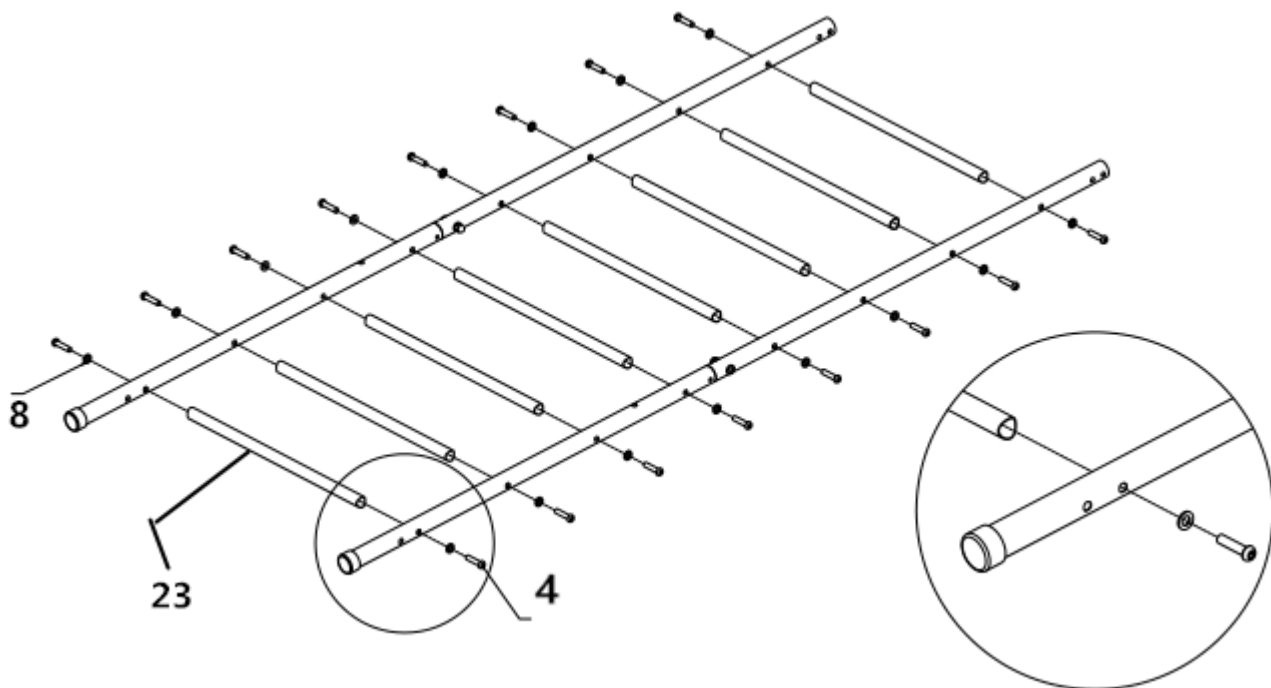

**3. LÉPÉS:** Rögzítse a rudakat (15) – 2db, (16) – 2db a T alátétéhez (17) – 4db, csavarokkal (4) – 10db, (8) – 10db és (5) – 8db.

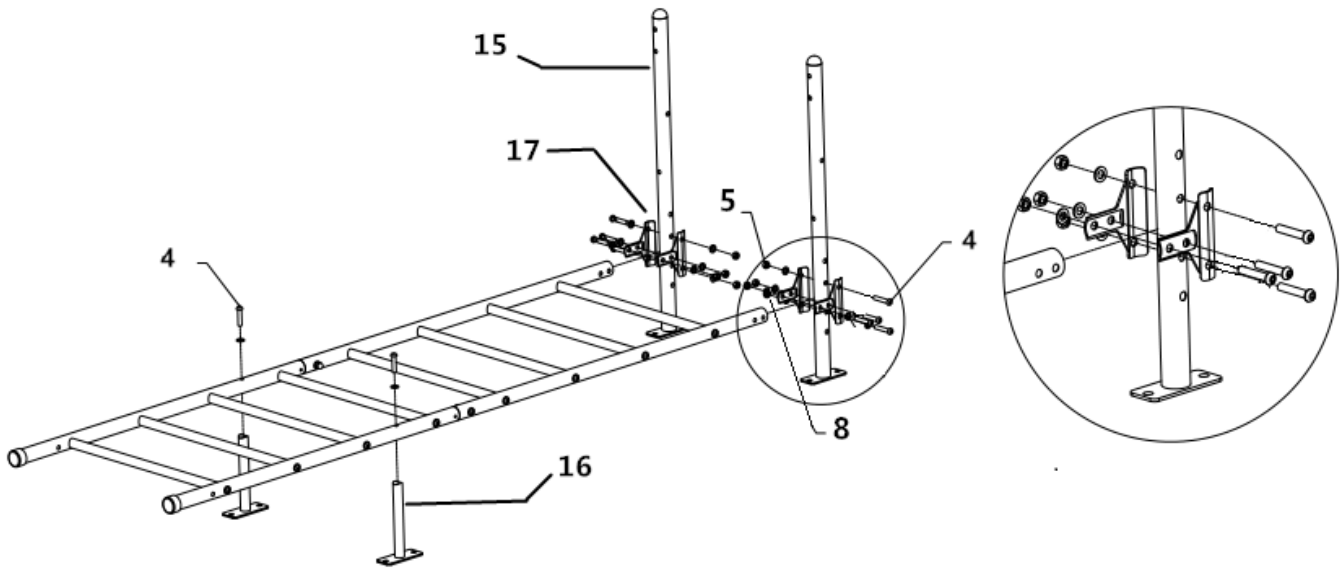

**4. LÉPÉS:** Csatlakoztassa a vízszintes rudat (23) – 1 db a készlethez a (4) – 2 db és (8) – 2 db csavarok segítségével.

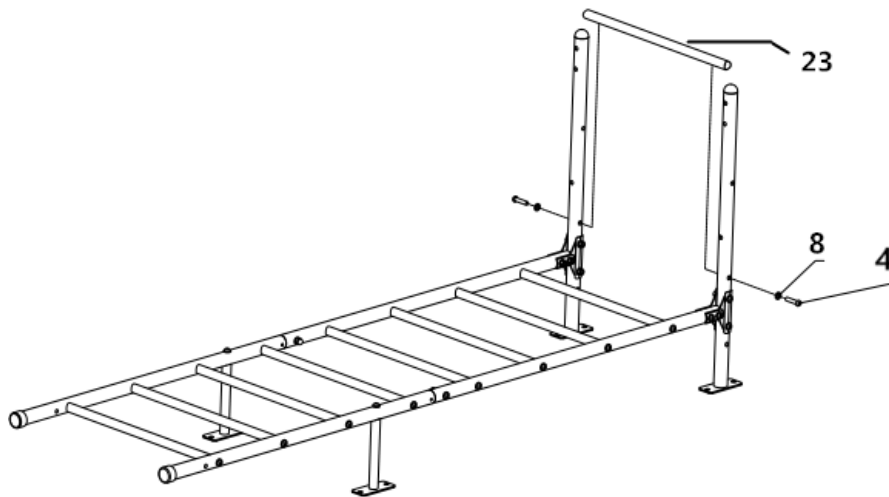

**5. LÉPÉS:** Rögzítse a rudat (14) a készlethez csavarokkal (1) - 2 db és (2) - 2 db.

**Most húzza meg a csavarokat.**

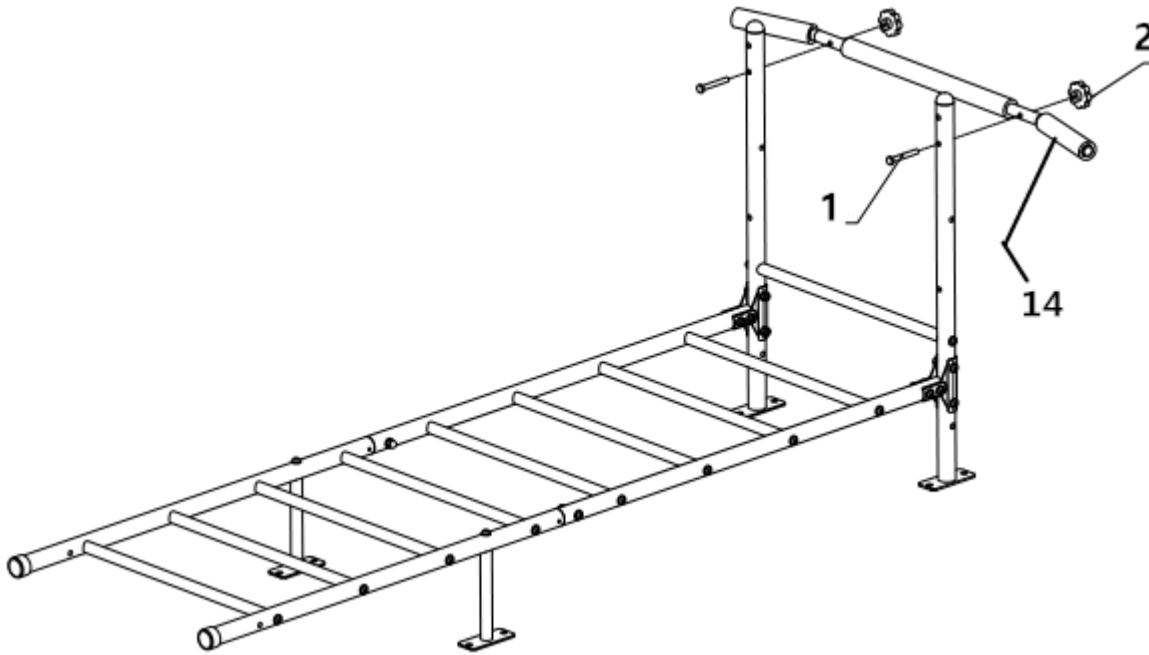

**6. LÉPÉS:** Csatlakoztassa a rudakat (19), (21), (15), (16) alátéttel (17) – 2 db, csavarokkal (6) – 1 db, (8) – 7 db, (5) – 4 db, (4) – 5 db és (3) – 1 db.

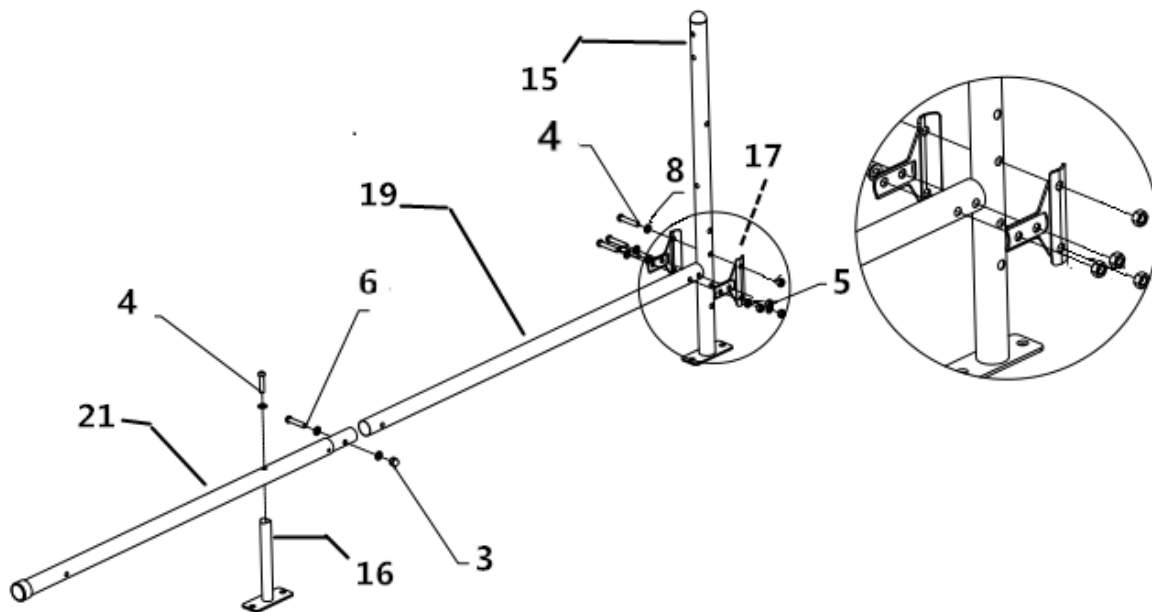

**7. LÉPÉS:** Csatlakoztassa a rudakat (24) – 2db, (25) – 2db (4) – 4db és (8) – 4db.

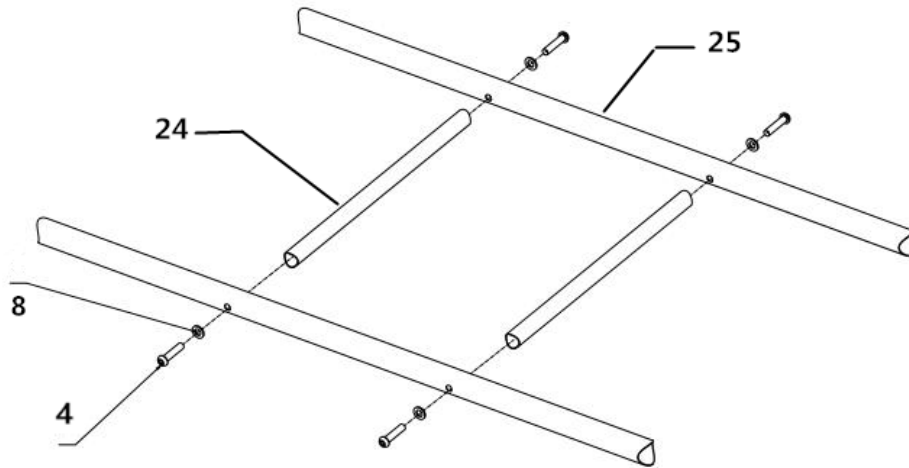

**8. LÉPÉS:** Csatlakoztassa a rudakat a csavarokkal (4) – 6 db és (8) – 6 db.

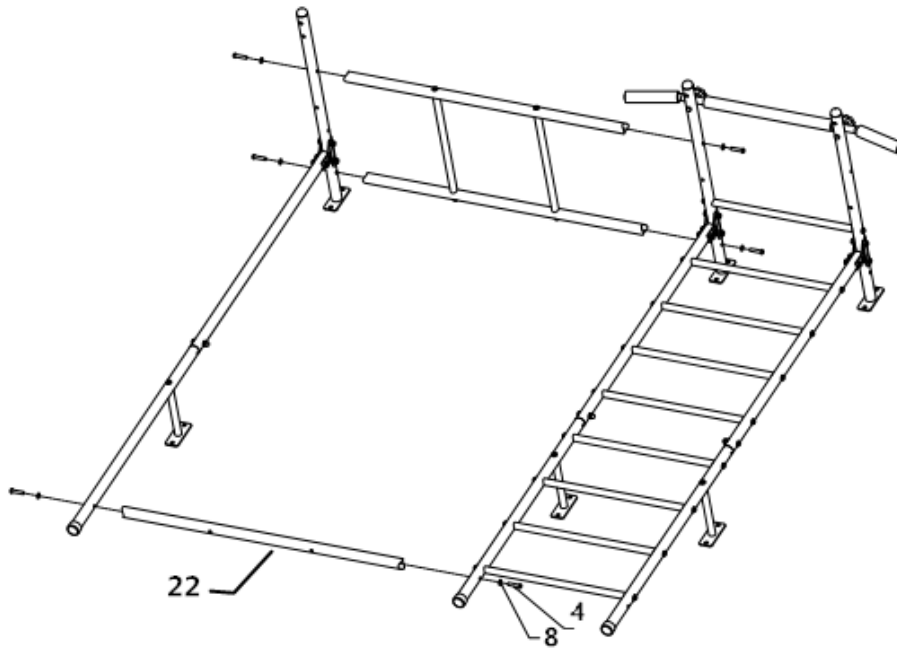

A termék össze van szerelve - lásd ezt a képet.

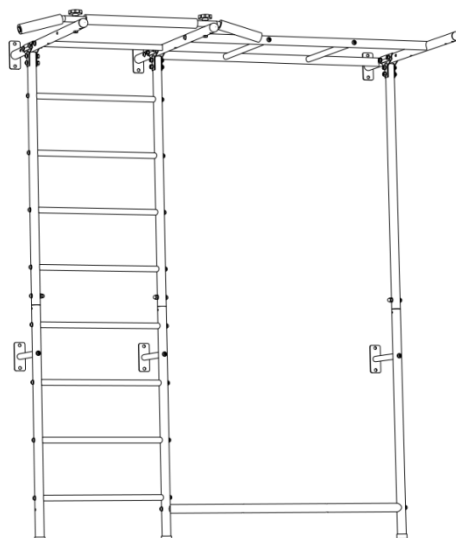

Falra szerelés

## Falra szerelés

Szerelje fel a terméket a falra a 9-es alkatrész (12 db) segítségével.

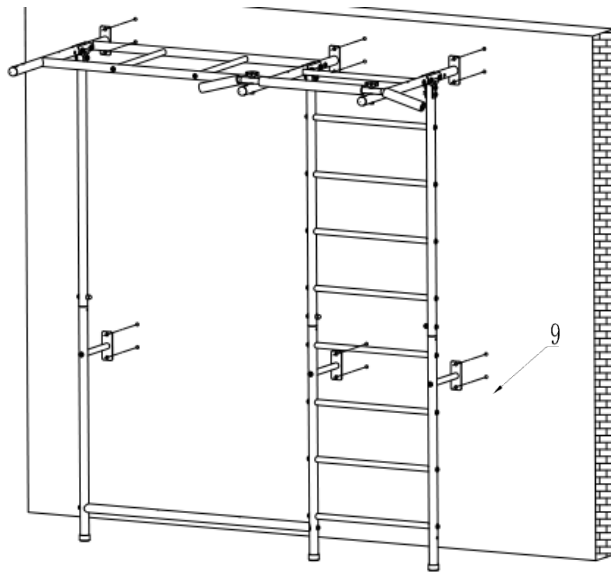

## Tartozékok beszerelése

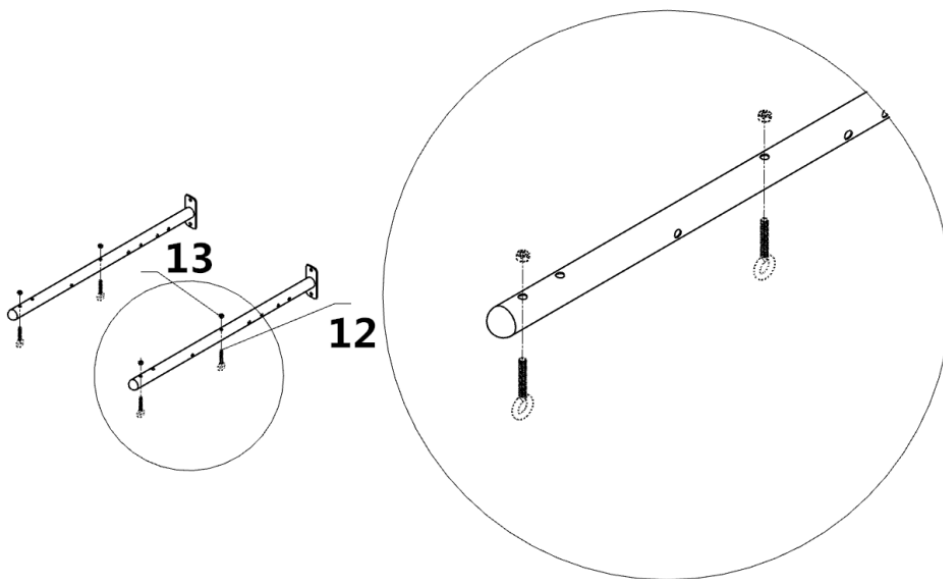

Rögzítse a 12-es (3 db), a 13-as (3 db) alkatrészt a rúdra a fenti képen látható módon. Ezután rögzítse a mászókötelet és a létrát a #12-es karabinercsavarhoz.



Rögzítse a köröket (28) - lásd a képet.

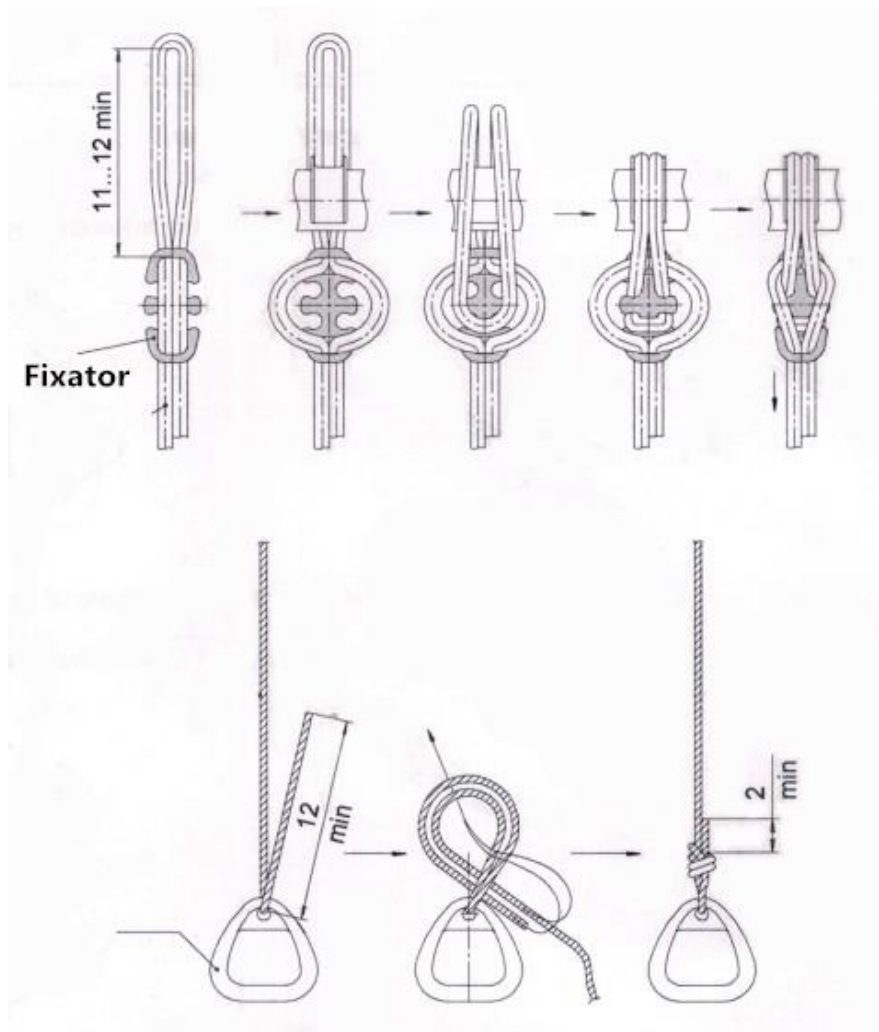

Ellenőrizze a terméket a kézikönyv első oldalán látható képpel - hogy minden elemet megfelelően szerelt-e össze.

### Kábelhálózat kiépítése

Szerelje fel a kötélnálót (29) úgy, hogy ráhelyezi a függőleges rudakra és a tartórudakra (a képen látható keret más, csak a háló bemutatása érdekében).

És rögzítse a függőleges köteleket.

B, rögzítse a vízszintes köteleket.

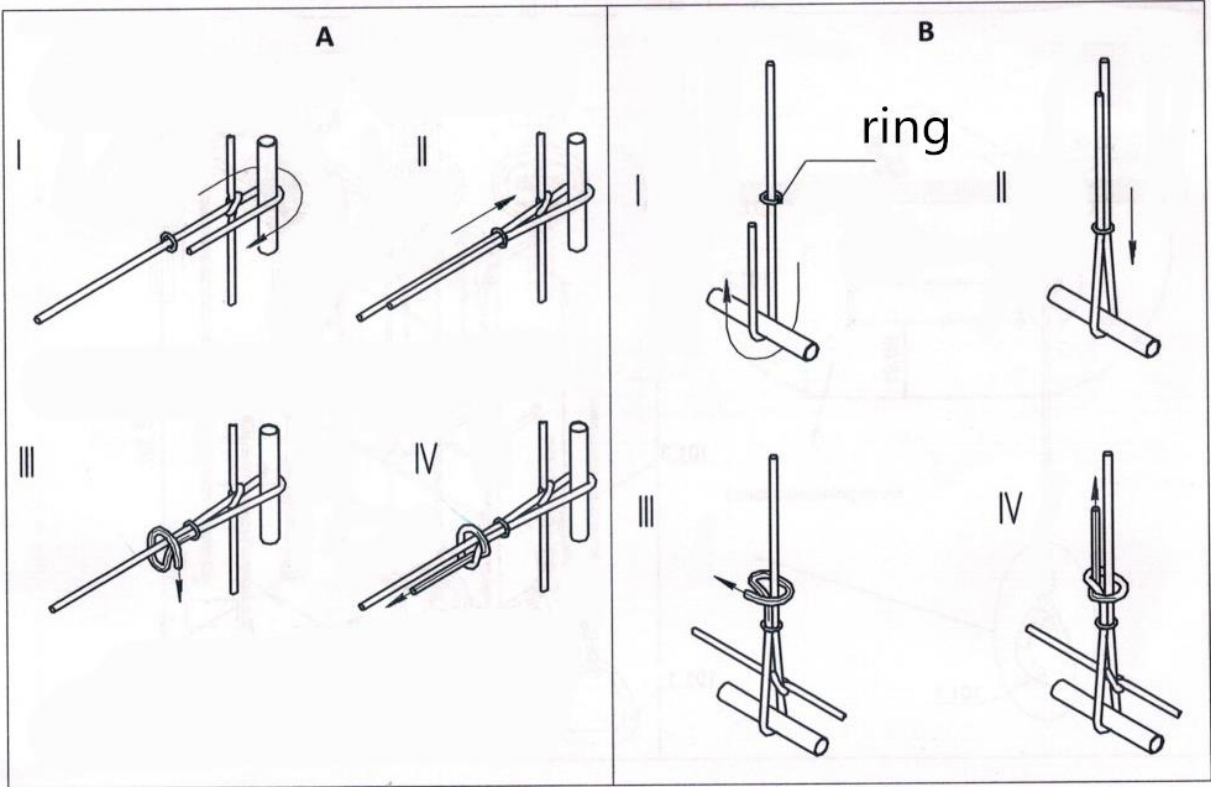
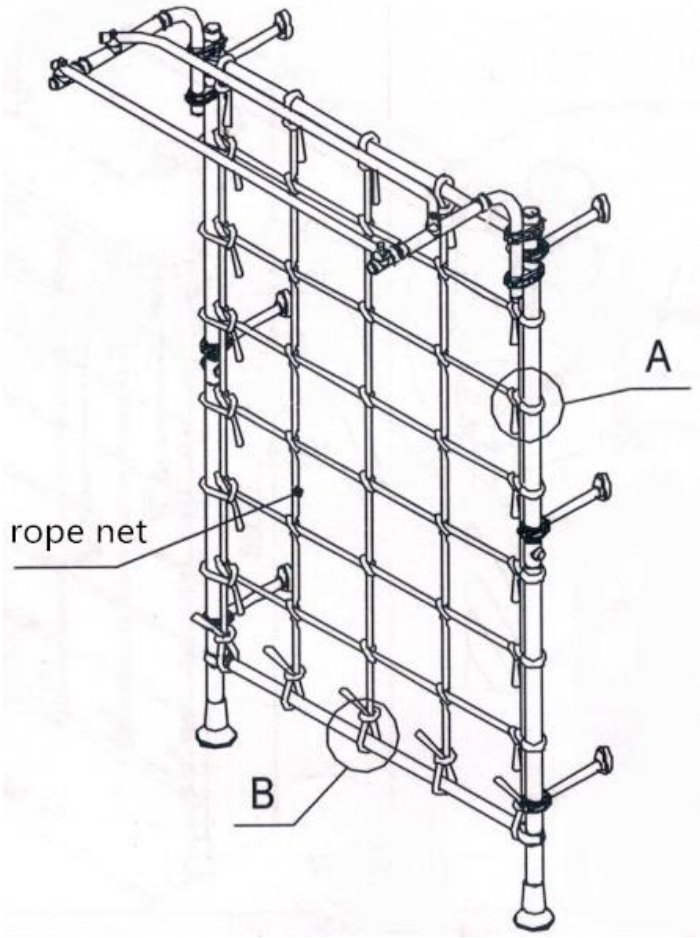

## GYAKORLÁSI ÉS JÁTÉKTIPPEK

A terméken végzett rendszeres játék és testmozgás a gyermekek fizikai állapotának (helyes testtartás, étvágy, alvás) javulásához vezet.

Az erő és a fizikai mozgékonyág fejlesztéséhez az alábbi gyakorlatok ajánlottak:

- függőleges létrán: létrán fel-le mászás, hasizmokat erősítő gyakorlatok.
- mászókötélen: kézen fogva húzni, kötélen mászni.
- körben, felhúzásban, előrugdosásban/temetésben, hasizom erősítő gyakorlatok.

A biztonsági intézkedések és utasítások figyelmen kívül hagyása esetén a gyermek megsérülhet!

## TANÍTSA GYERMEKEIT BIZTONSÁGOS JÁTÉKRA

- Ne közelítsen mozgó alkatrészekhez, mozgó alkatrészek előtt, mozgó alkatrészek mögött vagy között.
- Ne csavarja meg a hintát tartó köteleket, ne lendítsen üres hintával, ne dobja a kötelet a felső rúd fölé.
- Ne mászzon át más tartozékokon, amíg azok mozgásban vannak.
- Ne forogjon a kötéllal, ha más felszerelésben kapaszkodik.
- A készüléket csak a rendeltetésének megfelelően használja.
- Ne hagyja felügyelet nélkül a készüléket, amíg az mozgásban van.
- Ne mászzon fel a termékre, és ne hintázzon nedves kézzel. Ne használjon nedves berendezést (például tisztítás után).
- Ne állj körbe.
- Ne használjon kalapácsot, fűrész, szöget és csavarhúzót a készüléken.
- Ne mászzon fel a felső keretre.
- Ne alkalmazzon olyan tartozékokat, amelyeket nem ehhez a termékhez terveztek, mint például (a lista nem teljes): ugrókötelek, ruhakötelek, vezetékek, kábelek és láncok. Azzá válhatnak

## Jelen termékre eladó az első tulajdonosnak 2 év jótállást nyújt, az eladás napjától számítva.

### A jótállás feltételei:

- a jelen termék jótállási időtartama 24 hónap a vásárlás napjától
- a jótállás ideje alatt a termék minden olyan meghibásodása kijavításra kerül, melynek oka gyártási hiba vagy hibás anyag, úgy hogy a termék rendeltetésszerű használatra alkalmas legyen
- a jótállás nem vonatkozik az alábbiak következtében keletkezett meghibásodásokra: mechanikai sérülés, elkerülhetetlen esemény, természeti katasztrófa, szakszerűtlen beavatkozások, nem megfelelő használat vagy alkalmatlan elhelyezés, túl alacsony vagy magas hőmérséklet hatása, víz hatása, aránytalan nyomás vagy ütések, szándékosan megváltoztatott design, forma vagy méretek
- a reklamáció kizárólag írásban tehető, a termék típusának pontos megjelölésével, a hiba leírásával, illetve a vásárlást igazoló dokumentum /másolatban/ bemutatásával
- a jótállás kizárólag a termék eladójánál érvényesíthető

### Copyright – szerzői jogok

A MASTER SPORT s.r.o. társaság a jelen használati útmutató tartalmához kapcsolódó minden szerzői jogot fenntartja. A szerzői jog megtiltja a jelen használati útmutató bármely részének, illetve egészének másolását harmadik fél által, a társaság előzetes és kifejezett hozzájárulása nélkül. A MASTER SPORT s.r.o. társaság nem vállal felelősséget a jelen használati útmutatóban közölt információk felhasználásáért, bármilyen szabadalomért nem vállal semmilyen felelősséget.





## Scari cu accesorii MASTER® Ribs 7

MAS-C026



### Instructiuni de folosire

Vă mulțumim că ați ales produsul nostru!

Înștiințare:

- Nu este destinat uzului public - numai pentru uz privat.
- Nu este destinat utilizării de către mai mult de un utilizator.
- Pentru copii de la 3 ani.

Avertisment în timpul instalării:

Este necesar să se efectueze asamblarea conform următoarelor instrucțiuni de asamblare. După finalizarea instalării, păstrați acest manual pentru utilizare ulterioară și pentru alți utilizatori. Vă rugăm să rețineți că





proprietarul este obligat să citească instrucțiunile de utilizare în siguranță.













Vă rugăm să citiți cu atenție acest manual și să studiați instrucțiunile de asamblare, operare în siguranță, întreținere, transport și depozitare.

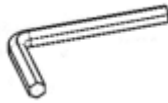
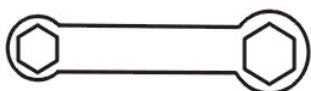



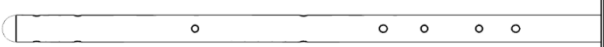

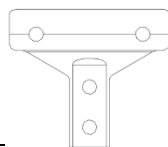
Pentru a evita rănirea, se recomandă insistent să:

- copiii nu se pot asambla! Nici măcar nu este potrivit ca copiii să fie prezenți în timpul asamblării. Pot apărea răni.
- copiii nu pot face nicio ajustare la produs.
- supravegherea unui adult este întotdeauna necesară atunci când copiii se joacă pe produs.
- un singur copil (persoana) trebuie să folosească produsul odată.
- capacitatea maximă de încărcare a piesei principale: 100 kg
- capacitatea maximă a accesoriilor: 50 kg
- vă recomandăm să puneți pe podea un covoraș care amortizează șocurile - precum covorașele de gimnastică, tatami sau altele. Căderea de pe produs poate provoca vătămări grave.
- purtați haine și încălțăminte sport adecvate atunci când faceți exerciții pe produs. Evitați purtarea lanțurilor, eșarfelor, pandantivelor, îmbrăcămintei cu șnur etc. Pot apărea răni grave din cauza încurcării oricărei părți a îmbrăcămintei pentru copii în dispozitiv.

## Piese de produs

Nr.	Imagine	Descriere	Cant
1		surub M10x75	2
2		Șurub	2
3		Nuca	3
4		Surub M10x55	43
5		Piuliță M10	12

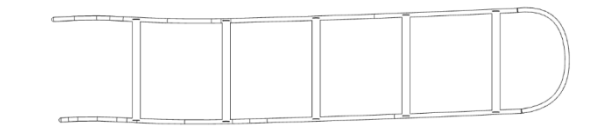
6		Surub M10x50	3
7		Fixer	2
8		Mașină de spălat	48
9		Surub de expansiune	12
10		cheie Allen	1
11		Cheie	1
12		șurub M8	3
13		Piulita M8	3
14		Bara orizontala	1
15		Tija lunga de atasat de perete	3
16		Stâlp scurt pentru montare pe perete	3
17		Șaibă din oțel T	6
18		Bară verticală	2
19		Bară verticală	1

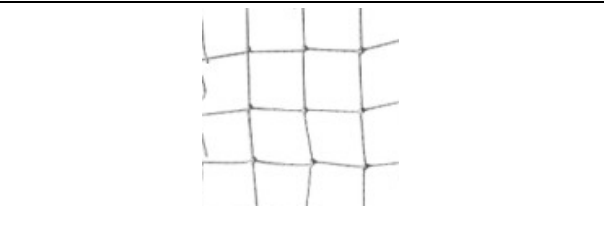
20		Baza barei verticale	2
21		Baza tijei verticale	1
22		Bara orizontala (albastra)	1
23		Bara orizontala	9
24		Bara orizontala	2
25		Bară orizontală (galbenă)	2
26		Coarda de catarare	1
27		Scară	1
28		Cercuri cu frânghie	2
29		Plasa de sfoara	1



## Compoziția produsului

**PASUL 1:** Conectați 2 bare verticale (18), baza barei verticale (20) – 2 buc cu șurub (6) – 2 buc, (8) – 4 buc și (3) – 2 buc. **Strângeți șuruburile.**

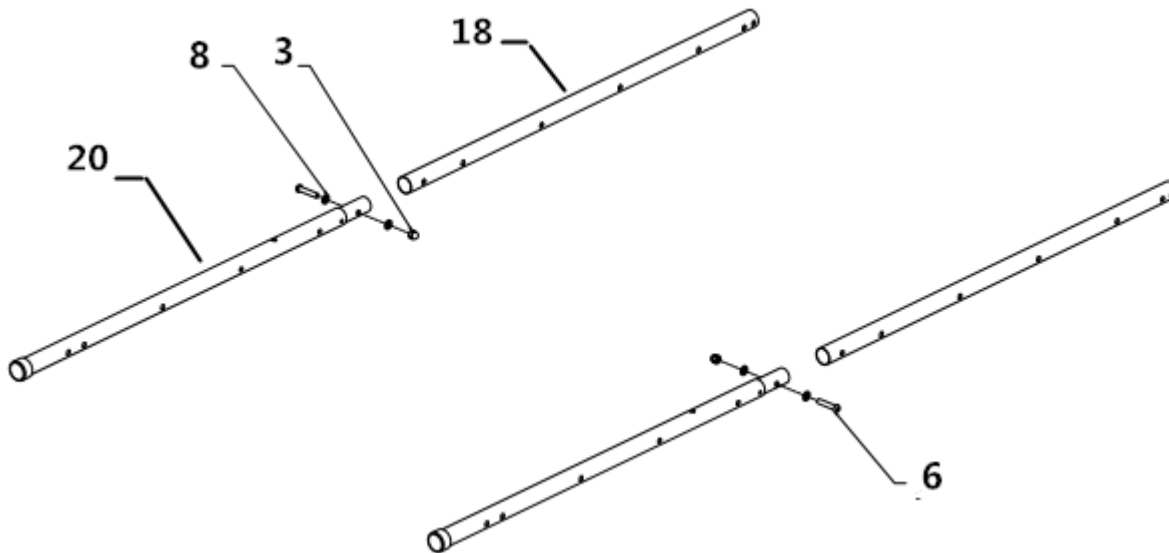

**PASUL 2:** Atașați barele orizontale (23) - 8 buc la barele verticale cu șuruburi (4) - 16 buc și (8) - 16 buc. **Nu strângeți șuruburile (la pasul 2 până la 4).**

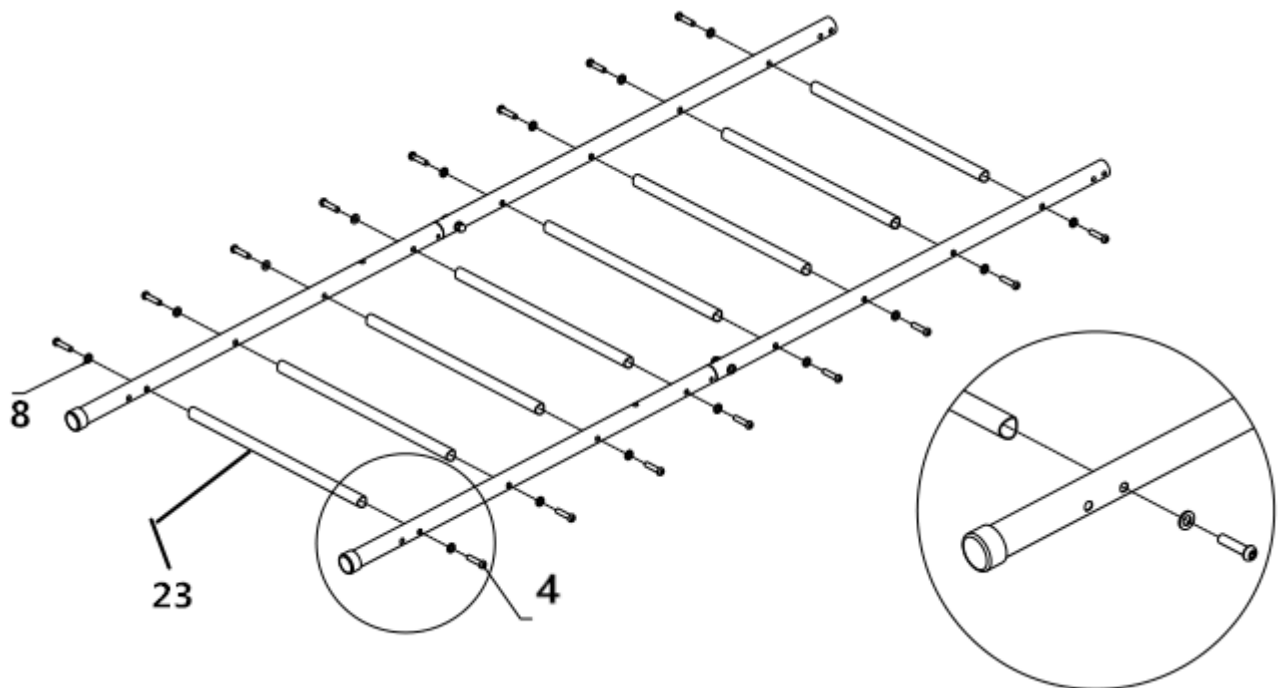

**PASUL 3:** Ataşați tijele (15) – 2 buc, (16) – 2 buc la șaiba T (17) – 4 buc, folosind șuruburi (4) – 10 buc, (8) – 10 buc și (5) – 8 buc.

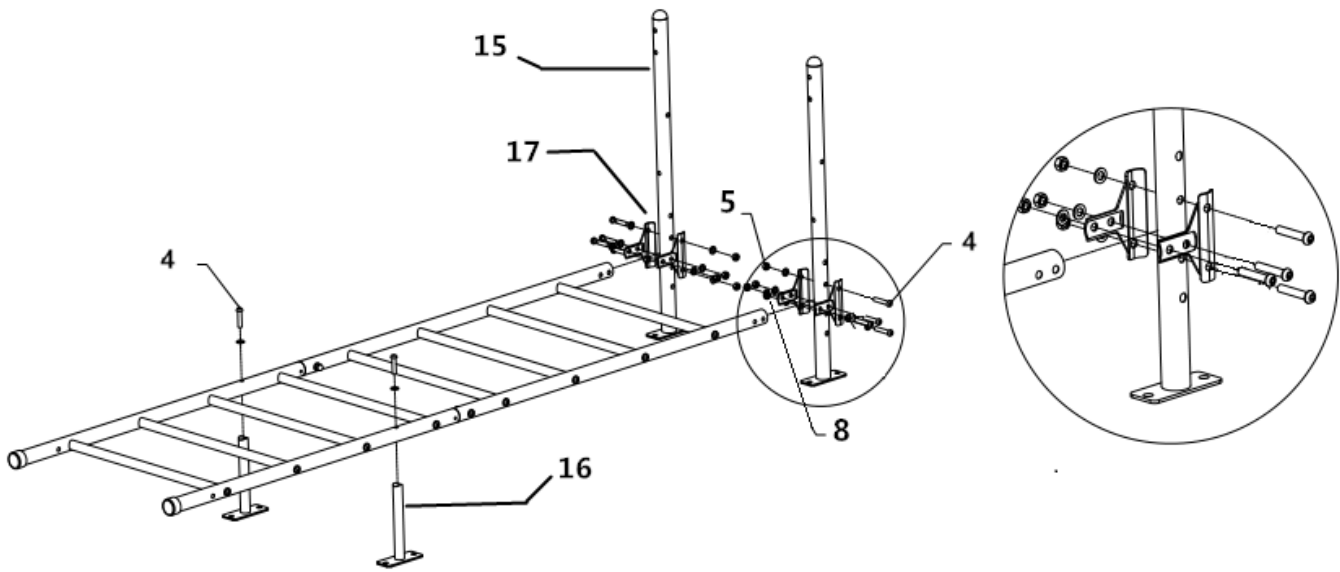

**PASUL 4:** Conectați bara orizontală (23) – 1 buc la set, folosind șuruburi (4) – 2 buc și (8) – 2 buc.

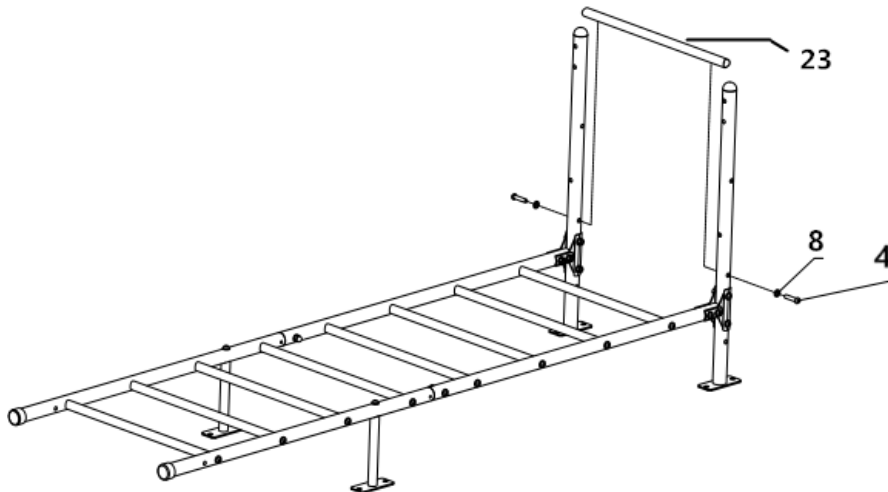

**PASUL 5:** Ataşați tija (14) la set cu șuruburi (1) - 2 buc și (2) - 2 buc.

**Acum strângeți șuruburile.**

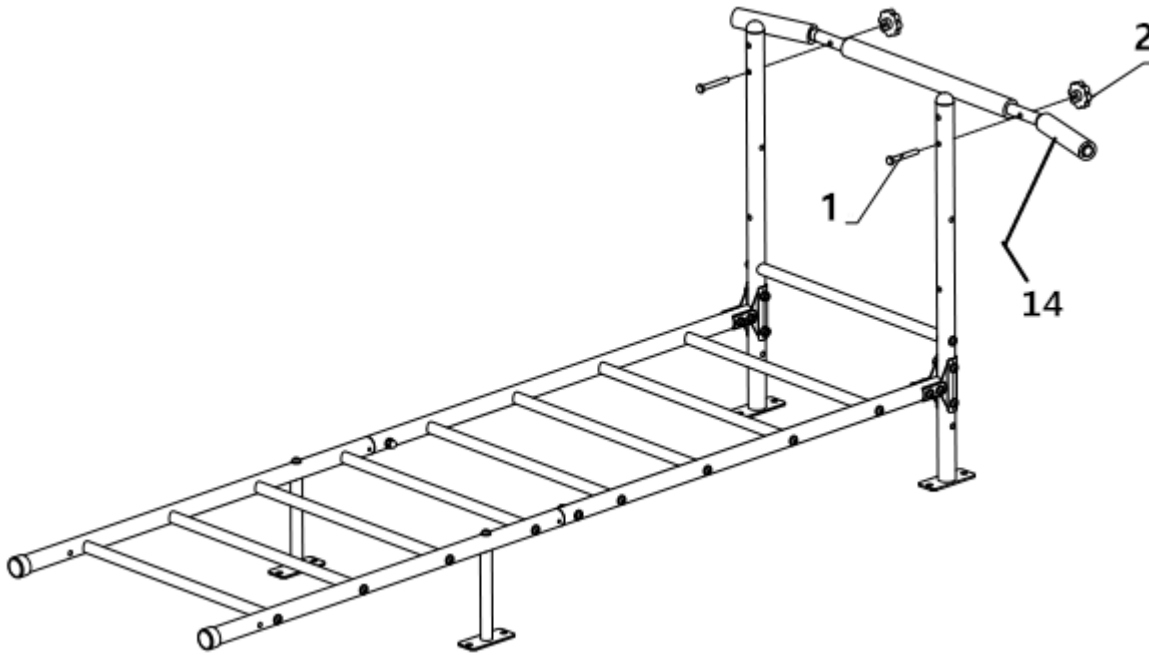

**PASUL 6:** Conectați tijele (19), (21), (15), (16) folosind șaiba (17) – 2 buc, șuruburi (6) – 1 buc, (8) – 7 buc, (5) – 4 buc, (4) – 5 buc și (3) – 1 buc.

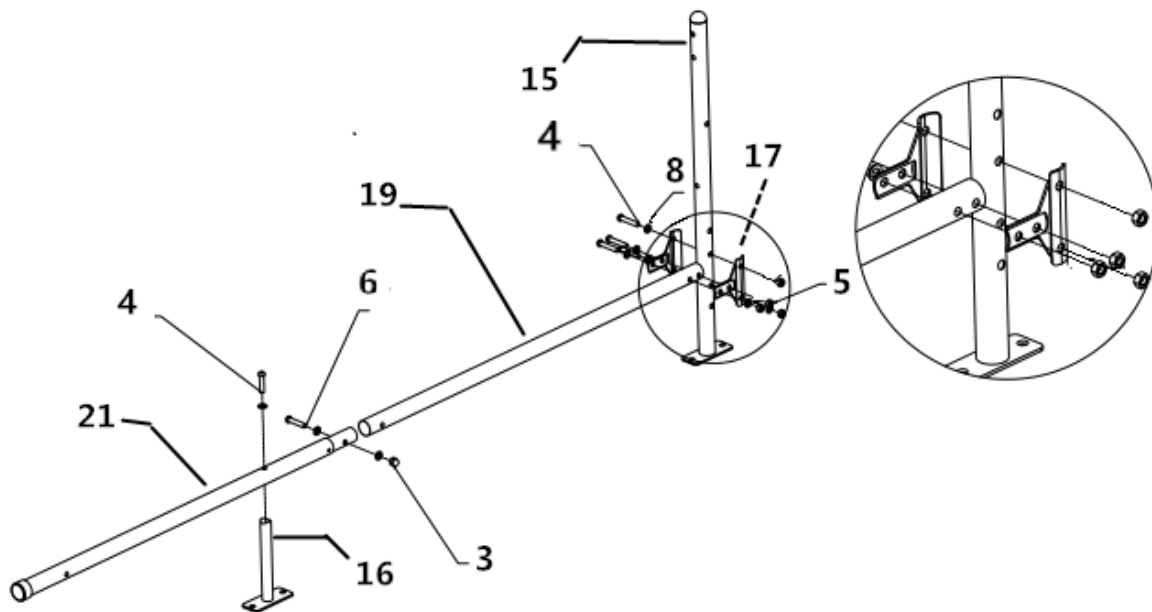

**PASUL 7:** Conectați barele (24) – 2 buc, (25) – 2 buc cu (4) – 4 buc și (8) – 4 buc.

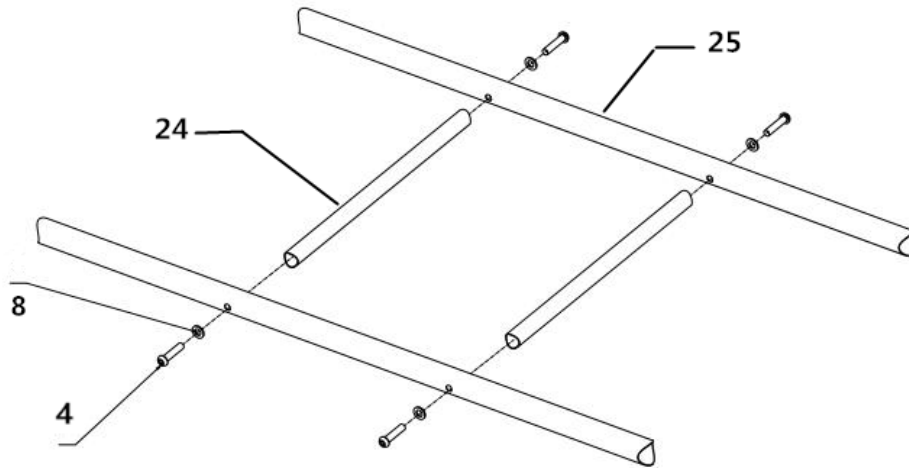

**PASUL 8:** Conectați barele folosind șuruburi (4) – 6 buc și (8) – 6 buc.

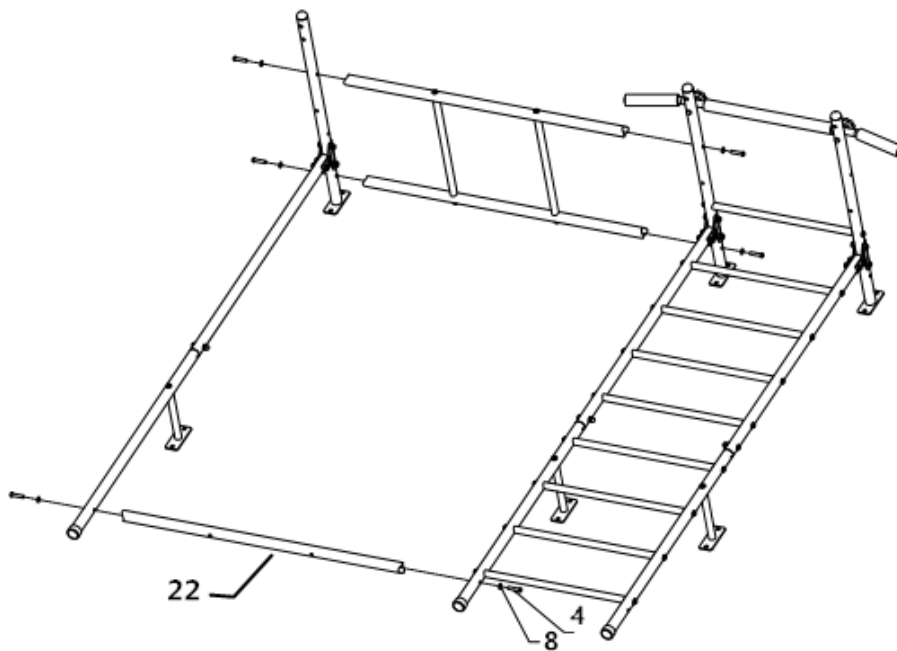

**Produsul este asamblat - vezi aceasta poza.**

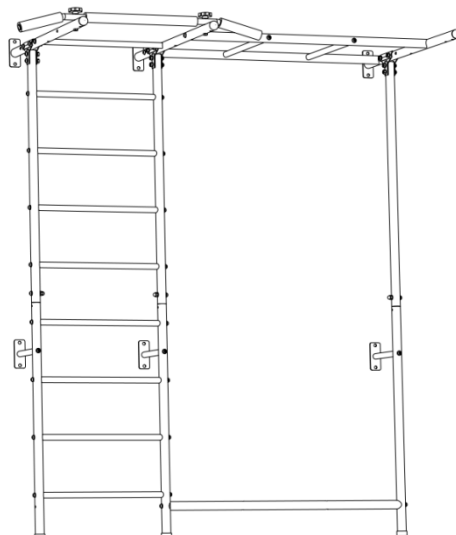

## Montare pe perete

Montați produsul pe perete folosind piesa nr. 9 (12 buc).

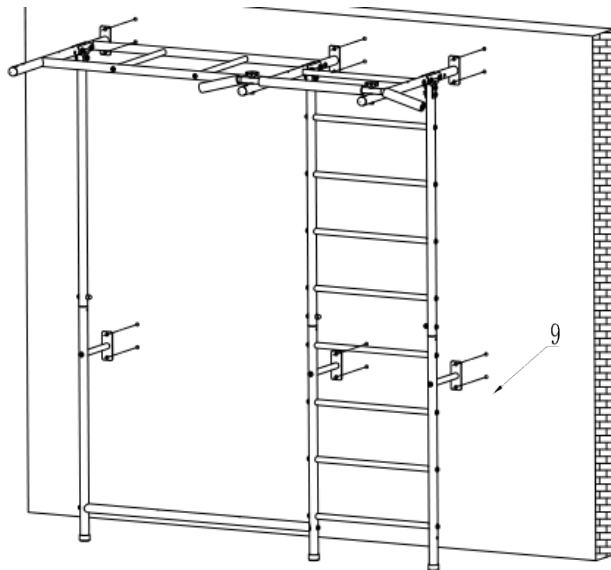

## Instalarea accesoriilor

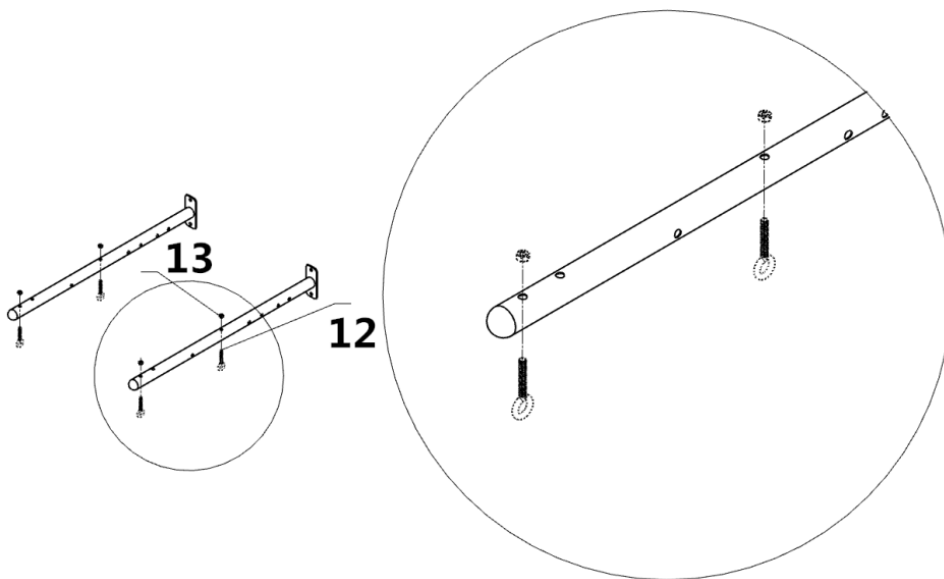

Atașați piesa Nr. 12 (3 buc), Nr. 13 (3 buc) la tijă așa cum se arată în imaginea de mai sus. Apoi atașați frânghia de cățărat și scara la șurubul carabinierului nr. 12.

Ataşați cercurile (28) - vezi imaginea.

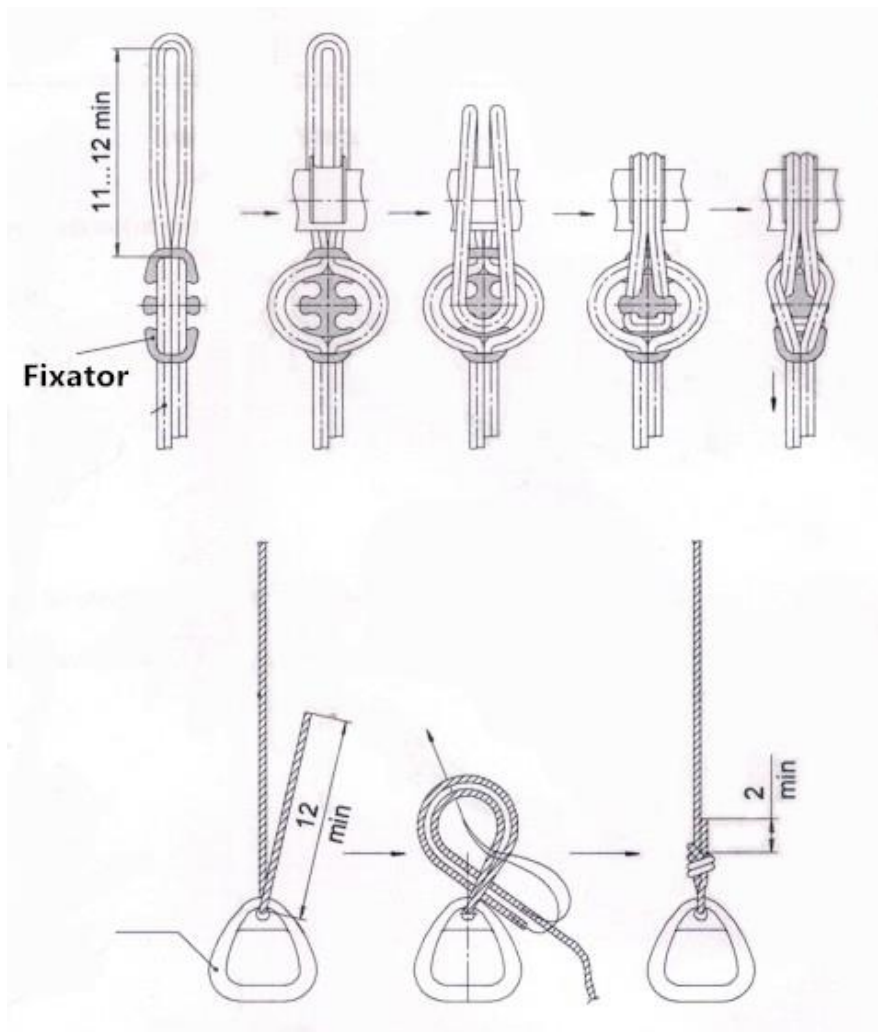

Verifica produsul cu poza de pe prima pagina a manualului - ca ai asamblat corect toate elementele.

### Instalarea rețelei de cablu

Instalați plasa de frânghie (29) așezând-o pe barele verticale și barele de sprijin (cadru din imagine este diferit, doar pentru a arăta plasa).

Și, prindeți frânghiile verticale.

B, fixați frânghiile orizontale.

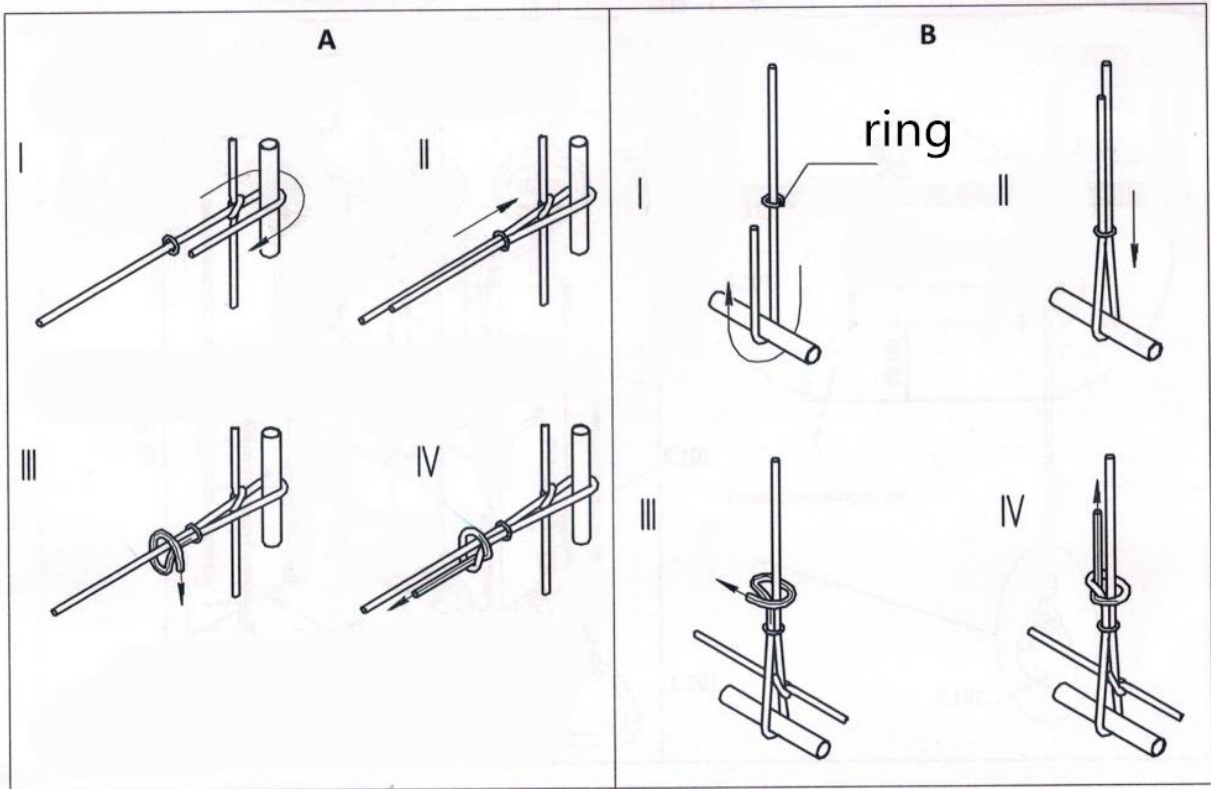
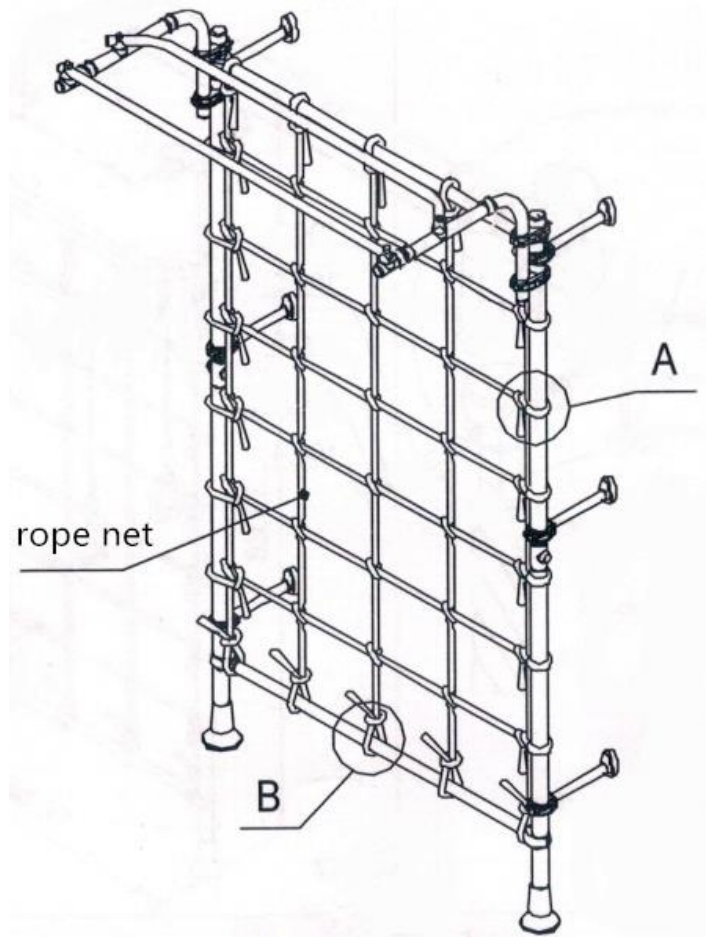

## SFATURI DE PRACTICĂ ȘI DE JOC

Jocul și exercițiile fizice regulate cu produsul duc la o îmbunătățire a condiției fizice a copiilor (postura corectă, apetitul, somnul).

Următoarele exerciții sunt recomandate pentru dezvoltarea forței și a agilității fizice:

- pe o scară verticală: urcarea și coborârea scării, exerciții de întărire a mușchilor abdominali.
- pe coarda de cataramă: tragerea de mâini, urcarea coarda.
- în cercuri, trageri, pre-kicking/ingropare, exerciții de întărire a mușchilor abdominali.

Dacă nu sunt respectate măsurile și instrucțiunile de siguranță, copilul poate fi rănit!

### ÎNVĂȚĂ-ȚI COPIII SĂ SE JOCĂ ÎN SIGURANȚĂ

- Nu vă apropiați de piesele în mișcare, în fața pieselor în mișcare, în spatele sau între părțile în mișcare.
- Nu răsuciți frânghiile care țin leagănul, nu balansați un leagăn gol, nu aruncați frânghia peste bara de sus.
- Nu vă cățărați peste alte accesorii în timp ce acestea sunt în mișcare.
- Nu rotiți cu frânghia dacă vă țineți de orice alt echipament.
- Utilizați dispozitivul numai în scopul pentru care a fost destinat.
- Nu lăsați dispozitivul nesupravegheat când este în mișcare.
- Nu vă cățărați pe produs și nu vă legănați cu mâinile ude. Nu folosiți echipament umed (de exemplu după curățare).
- Nu stați în cercuri.
- Nu folosiți ciocane, ferăstrău, cuie și șurubelnițe pe aparat.
- Nu te urca pe cadrul superior.
- Nu adaptați accesorii care nu sunt concepute pentru acest produs, cum ar fi (lista nu este completă): frânghii de sărit, frânghii, fire, cabluri și lanțuri. Ei pot deveni



## Vânzătorul garantează acest produs primului proprietar timp de 2 ani de la data vânzării.

### Termeni de garanție:

- Produsul este garantat cumpărătorului pentru o perioadă de 24 de luni de la data achiziției.
- În timpul perioadei de garanție, orice defecte ale produsului cauzate de un defect de fabricație sau de un material defectuos al produsului vor fi corectate astfel încât articolul să poată fi utilizat în mod corespunzător
- drepturile de garanție nu se aplică defectelor cauzate de: deteriorări mecanice, evenimente inevitabile, dezastre naturale, intervenții neprofesionale, manipulare sau amplasare necorespunzătoare, temperaturi scăzute sau ridicate, expunere la apă, presiune excesivă și șocuri, modificarea intenționată a designului, formei sau dimensiunilor
- în principiu, reclamațiile trebuie să fie făcute în scris, cu menționarea defectului și o copie a bonului fiscal
- garanția poate fi solicitată numai de la organizația de la care a fost achiziționat produsul

### Drepturi de autor

MASTER SPORT s.r.o. își rezervă toate drepturile de autor asupra conținutului acestui manual. Drepturile de autor interzic reproducerea unor părți din acest manual sau în întregime de către o terță parte fără acordul expres al MASTER SPORT s.r.o. MASTER SPORT s.r.o. nu își asumă nicio răspundere pentru niciun brevet pentru utilizarea informațiilor conținute în acest manual.